

GLEBOGRYZARKA

FJ500



Instrukcja Obsługi

Tłumaczenie oryginalnej Instrukcji Obsługi

3MV42600

Dziękujemy za zakup glebogryzarki marki HONDA.

Instrukcja ta zawiera informacje dotyczące obsługi i konserwacji glebogryzarki typu FJ500.

Wszystkie informacje zawarte w tej publikacji oparte są na aktualnych danych o produkcie, dostępnych w chwili jej drukowania.

Honda Motor Co., Ltd. zastrzega sobie stałe prawo do wprowadzania zmian bez wcześniejszego powiadomienia i bez zaciągania jakichkolwiek zobowiązań.

Żaden fragment niniejszej instrukcji nie może być powielany w jakiegokolwiek formie bez pisemnej zgody Aries Power Equipment Sp. z o. o.

Instrukcja obsługi jest nieodłączną częścią glebogryzarki i w przypadku odsprzedaży musi być do niej dołączona.

Bardzo dokładnie przeczytaj niniejszą instrukcję. Zwróć szczególną uwagę na informacje poprzedzone następującymi słowami:

 **NIEBEZPIECZEŃSTWO !** Wskazuje na duże prawdopodobieństwo odniesienia poważnych obrażeń ciała, a nawet śmierci, jeśli nie zastosujesz się do instrukcji.

 **UWAGA!** Wskazuje na możliwość odniesienia obrażeń ciała lub uszkodzenia sprzętu, jeśli nie zastosujesz się do instrukcji.

UWAGA Zawiera pomocne w trakcie użytkowania informacje.

Jeśli masz problem lub jakiekolwiek pytania dotyczące GLEBOGRYZARKI, skontaktuj się z autoryzowanym dilerem Hondy lub najbliższym autoryzowanym serwisem.

 **NIEBEZPIECZEŃSTWO !** Glebogryzarka Honda została tak zaprojektowana, aby zapewnić bezpieczeństwo i niezawodność działania, jeśli tylko jest użytkowana zgodnie z instrukcjami producenta. Zapoznaj się szczegółowo z Instrukcją Obsługi przed uruchomieniem maszyny. Zaniedbanie tej czynności może spowodować zagrożenie dla zdrowia i życia Użytkownika, a także doprowadzić do uszkodzenia urządzenia.

- Ilustracje mogą się różnić w zależności od typu urządzenia.

Postępowanie ze zużytym sprzętem

Aby chronić środowisko naturalne, nie pozbywaj się zużytego urządzenia oraz części takich jak akumulator, zużyty olej silnikowy itp., po prostu wyrzucając je do śmieci.

Postępuj zgodnie z lokalnymi przepisami i regulacjami lub skontaktuj się z autoryzowanym dilerem Hondy w celu uzyskania informacji dotyczących właściwej utylizacji.

SPIS TREŚCI

1. ZALECENIA BEZPIECZEŃSTWA.....	3
2. UMIEJSCOWIENIE NAKLEJEK OSTRZEGAWCZYCH	9
Lokalizacja oznakowania CE	10
Lokalizacja numerów seryjnych	11
3. OPIS ELEMENTÓW MASZyny	12
4. SPRAWDZENIE PRZED URUCHOMIENIEM	14
5. URUCHAMIANIE SILNIKA.....	23
Modyfikacja gaźnika do pracy na dużych wysokościach	26
6. UŻYTKOWANIE GLEBOGRYZARKI	27
7. ZATRZYMYWANIE SILNIKA.....	37
8. KONSERWACJA I PRZEGLĄDY	40
9. TRANSPORTOWANIE I PRZECHOWYWANIE.....	61
10. USUWANIE USTEREK	64
11. DANE TECHNICZNE	65
ADRESY GŁÓWNYCH DYSTRYBUTORÓW HONDY	67
DEKLARACJA ZGODNOŚCI WE – Schemat zawartości.....	70

1. ZALECENIA BEZPIECZEŃSTWA

NIEBEZPIECZEŃSTWO !

Aby zapewnić bezpieczną pracę –

Dla zachowania bezpieczeństwa Twojego i innych zwróć szczególną uwagę na poniższe środki ostrożności:



- Glebogryzarka Honda została tak zaprojektowana, aby zapewnić bezpieczeństwo i niezawodność działania, jeśli tylko jest użytkowana zgodnie z instrukcjami producenta. Zapoznaj się szczegółowo z Instrukcją Obsługi przed uruchomieniem maszyny. Zaniechanie tej czynności może spowodować zagrożenie dla zdrowia i życia Użytkownika, a także doprowadzić do uszkodzenia urządzenia.



- Spaliny zawierają trujący tlenek węgla, bezbarwny i bezzapachowy gaz. Wdychanie tlenku węgla może spowodować utratę przytomności, a nawet doprowadzić do śmierci.
- Jeśli uruchamiasz glebogryzarkę w zamkniętej lub nawet częściowo ograniczonej przestrzeni, wdychane powietrze może zawierać niebezpieczne ilości tlenku węgla.
- Nigdy nie uruchamiaj glebogryzarki w garażu, domu lub w pobliżu otwartych okien czy drzwi.



- Obracające się z dużą prędkością łopatki kopiące (noże) są bardzo ostre. Przypadkowy kontakt z łopatkami może spowodować poważne obrażenia.
- Nie zbliżaj dłoni i stóp do noży podczas pracy silnika.
- Zatrzymaj silnik i rozłącz sprzęgło noży przed rozpoczęciem kontroli lub konserwacji noży.
- Zdejmij fajkę świecy zapłonowej, aby uniknąć przypadkowego uruchomienia silnika. Zakładaj grube rękawice, aby zabezpieczyć dłonie na czas czyszczenia noży lub podczas kontroli i wymiany noży.



- Benzyna jest wysoce łatwopalna, a w pewnych warunkach wybuchowa.
- Nie pal i nie dopuszczaj płomieni i iskier do miejsca tankowania lub przechowywania benzyny.
- Nie przepelniaj zbiornika paliwa, upewnij się, że po tankowaniu korek zbiornika został dokładnie zakręcony.
- Tankuj zbiornik paliwa w dobrze wentylowanym miejscu i przy zatrzymanym silniku.



- Benzyna jest wysoce łatwopalna, a w pewnych warunkach wybuchowa.
- Nie pal i nie dopuszczaj źródeł płomieni i iskier do miejsca tankowania lub przechowywania benzyny.
- Nie przepelniaj zbiornika paliwa, upewnij się, że po tankowaniu korek zbiornika został dokładnie zakręcony.
- Tankuj zbiornik paliwa w dobrze wentylowanym miejscu i przy zatrzymanym silniku.

Odpowiedzialność operatora

- Utrzymuj urządzenie w dobrym stanie technicznym. Użytkowanie niesprawnej maszyny może być przyczyną bardzo poważnych obrażeń.
- Upewnij się, czy wszystkie zabezpieczenia i naklejki ostrzegawcze są na swoich miejscach. Są one zainstalowane dla Twojego bezpieczeństwa.
- Upewnij się, że osłony (łopatek kopiących, wentylatora i rozrusznika) są na swoich miejscach.
- Upewnij się, że wiesz, jak szybko zatrzymać silnik i ostrza w przypadku niebezpieczeństwa. Zapoznaj się z działaniem wszystkich elementów sterujących.
- Mocno trzymaj drążki sterowania glebogryzarką. Włączenie sprzęgła może spowodować uniesienie się ich do góry.



NIEBEZPIECZEŃSTWO !

Aby zapewnić bezpieczną pracę –

Odpowiedzialność operatora

- Dokładnie i ze zrozumieniem przeczytaj Instrukcję Obsługi. Zaznajom się z działaniem elementów sterujących i ich poprawnym użyciem.
- Używaj glebogryzarki do celu, do którego została wyprodukowana, tzn. do kultywowania gleby. Każde inne użycie może stanowić zagrożenie i skutkować zniszczeniem sprzętu, w szczególności nie używaj glebogryzarki na glebie zawierającej kamienie, skały, przewody lub inne twarde materiały.
- Nie pozwalaj dzieciom i osobom niezapoznanym z Instrukcją Obsługi operować glebogryzarką. Lokalne przepisy mogą regulować minimalny wiek operatora maszyny.
- Przed każdym uruchomieniem maszyny sprawdź wizualnie jej stan, zwracając szczególną uwagę na wszelkie ślady zużycia, uszkodzenia lub obłuzowania któregośkolwiek z elementów. Jeśli to konieczne, wymień zniszczone części na nowe.
- Miej na uwadze, że właściciel lub użytkownik maszyny odpowiada za wypadki i zniszczenia wyrządzone tą maszyną. W przypadku wypożyczenia urządzenia, upewnij się, że wszystkie wskazówki dot. prawidłowego użytkowania zostały przekazane użytkownikowi.
- Trzymaj stopy i dłonie z dala od łopatek kopiących, gdy silnik pracuje.
- Dopuszczenie kogokolwiek do obsługi tego urządzenia bez odpowiedniego przeszkolenia może być przyczyną poważnych obrażeń.
- Do pracy z glebogryzarką zakładaj mocne, całkowicie zakrywające stopy obuwie. Obsługa urządzenia na bosaka lub w sandałach zwiększa ryzyko odniesienia obrażeń.
- Zakładaj odpowiedni ubiór. Luźne ubranie może wkręcić się w ruchome części urządzenia, zwiększając ryzyko odniesienia obrażeń.
- Bądź uważny. Obsługiwanie tego urządzenia, gdy jesteś zmęczony, chory lub pod wpływem alkoholu lub leków może spowodować poważne obrażenia.
- Osoby postronne i zwierzęta powinny znajdować się poza obszarem kultywowanym.
- Upewnij się, że podpórka tylna jest na swoim miejscu i jest odpowiednio ustawiona.
- Nie zmieniaj fabrycznych ustawień silnika lub nie zwiększaj jego obrotów ponad zalecany limit.
- Ostrożnie uruchamiaj silnik wg wskazówek zawartych w Instrukcji, trzymając stopy z dala od noży glebogryzarki.
- Unikaj pracy z glebogryzarką w nocy, przy złej pogodzie lub słabej widoczności, ponieważ drastycznie zwiększa to prawdopodobieństwo wypadku.
- Podczas pracy glebogryzarką idź, nie biegnij.
- Przy cofaniu się podczas prowadzenia glebogryzarki, zwracaj szczególną uwagę na ludzi i przeszkody za twoimi plecami.
- Upewnij się, że podczas transportu lub podnoszenia glebogryzarki silnik jest wyłączony.



NIEBEZPIECZEŃSTWO !

Aby zapewnić bezpieczną pracę –

Odpowiedzialność operatora

- Zatrzymaj silnik w następujących sytuacjach:
 - Zawsze, gdy pozostawiasz glebogryzarkę bez nadzoru.
 - Przed uzupełnianiem paliwa.
- Przy zatrzymywaniu silnika najpierw przestaw dźwignię przepustnicy (gazu) w pozycję LOW (wolno), a następnie przestaw włącznik silnika w pozycję OFF. Jeśli urządzenie jest wyposażone w zawór paliwa, upewnij się, że go zamknąłeś (OFF).
- Aby zapewnić bezpieczne warunki pracy glebogryzarką, upewnij się, że wszystkie nakrętki, sworznie i śruby są dokładnie dokręcone. Regularne przeglądy mają podstawowe znaczenie przy zapewnieniu bezpieczeństwa użytkownikowi oraz wysokiej sprawności działania urządzenia.
- Nigdy nie przechowuj glebogryzarki z benzyną w zbiorniku paliwa wewnątrz budynku, gdzie opary benzyny mogą się zapalić od otwartego ognia, iskry czy źródła wysokiej temperatury.
- Pozwól silnikowi wystygnąć przed zamknięciem glebogryzarki w pomieszczeniu.
- Aby zredukować ryzyko pożaru, utrzymuj glebogryzarkę, a w szczególności silnik, tłumik, jak i miejsce przechowywania paliwa, wolne od liści, trawy czy nadmiernego smaru. Nie stawiaj kontenerów z odpadami roślinnymi wewnątrz lub blisko budynku.
- Jeśli musisz opróżnić zbiornik paliwa, powinieneś zrobić to na zewnątrz, gdy silnik jest zimny.
- Dla zachowania bezpieczeństwa, wymieniaj zużyte lub zniszczone części na nowe.

Bezpieczeństwo dzieci

- Uważaj szczególnie na dzieci znajdujące się w pobliżu i przez cały czas miej je na oku, gdy urządzenie jest w ruchu. Małe dzieci są bardzo ruchliwe i ciekawskie, przez co wyjątkowo narażone są na niebezpieczeństwo podczas pracy glebogryzarki.
- Nigdy nie zakładaj, że dzieci znajdują się tam, gdzie je ostatnio widziałeś. Bądź uważny i wyłącz urządzenie, jeśli dzieci znajdują się w pobliżu.
- Nigdy nie dopuszczaj dzieci do obsługi urządzenia, nawet pod bardzo czujną opieką.

Zagrożenie ze strony wyrzucanych przedmiotów

Przedmioty uderzone przez obracające się łopatki kopiące mogą zostać odrzucone z bardzo dużą siłą i tym samym spowodować poważne obrażenia.

- Przed kultywacją uprzątnij pole z patyków, dużych kamieni, kawałków drutu, szkła itp. Kultywuj tylko przy świetle dziennym.
- Zawsze sprawdź urządzenie po uderzeniu w jakiś nieznaną przedmiot. Napraw lub wymień uszkodzone części przed ponownym użytkowaniem.
- Odrzucone fragmenty zużytych lub uszkodzonych łopatek kopiących mogą spowodować poważne obrażenia. Zawsze sprawdź noże przed każdym rozpoczęciem pracy z glebogryzarką.



NIEBEZPIECZEŃSTWO !

Aby zapewnić bezpieczną pracę –

Odpowiedzialność operatora

Benzyna jest wysoce łatwopalna, a w pewnych warunkach opary benzyny mogą eksplodować. Zachowaj szczególną ostrożność przy wszelkich czynnościach związanych z benzyną. Przechowuj benzynę w miejscu niedostępnym dla dzieci.

- Uzupelniaj paliwo przed uruchomieniem silnika. Nigdy nie odkręcaj korka wlewu paliwa i nie tankuj w czasie, gdy silnik pracuje lub jest jeszcze gorący.
- Napełniaj zbiornik paliwa w dobrze wentylowanych miejscach przy zatrzymanym silniku.
- Tankuj tylko na zewnątrz i nie pal podczas tankowania lub w miejscu, w którym przechowujesz benzynę.
- Pozwól silnikowi ostygnąć przed tankowaniem. Rozlane paliwo lub jego opary mogą ulec zapaleniu.
- Silnik i układ wydechowy podczas pracy rozgrzewają się do bardzo wysokiej temperatury i pozostają gorące jeszcze przez pewien czas po zatrzymaniu silnika. Kontakt z gorącymi elementami silnika może skutkować poważnymi poparzeniami lub zapaleniem niektórych materiałów.
- Unikaj dotykania gorących elementów silnika i układu wydechowego.
- Pozwól silnikowi wystygnąć przed wykonaniem przeglądu czy odstawieniem glebogryzarki do przechowania.
- Dokręcaj korek wlewu paliwa i korek kanistra bardzo dokładnie.
- Przechowuj paliwo w kanistrach przeznaczonych do tego celu.
- Jeśli doszło do rozlania paliwa, nie uruchamiaj maszyny, lecz przetransportuj glebogryzarkę poza miejsce, w którym zostało rozlane paliwo oraz nie dopuść żadnego źródła zapłonu, zanim opary benzyny nie ulegną rozproszeniu.



NIEBEZPIECZEŃSTWO !

Aby zapewnić bezpieczną pracę –

Odpowiedzialność operatora

Spaliny zawierają trujący tlenek węgla, bezbarwny i bezzapachowy gaz. Wdychanie spalin może spowodować utratę przytomności, a w ostateczności nawet prowadzić do śmierci.

- Jeśli uruchamiasz glebogryzarkę w zamkniętym lub częściowo zamkniętym pomieszczeniu, wdychane powietrze może zawierać niebezpieczną ilość tlenu węgla. Aby wyprowadzić gazy spalinowe poza budynek, zapewnij odpowiednią wentylację.
- Wymień uszkodzony tłumik
- Nigdy nie uruchamiaj silnika w zamkniętych lub źle wentylowanych pomieszczeniach, gdzie mogłoby dojść do nadmiernej kumulacji tlenu węgla.

Praca na pochyłościach terenu

- Gdy kultywujesz na zboczu, utrzymuj poziom paliwa w zbiorniku poniżej połowy, aby zminimalizować ryzyko rozlania paliwa.
- Kultywuj raczej w poprzek zbocza (w równo oddalonych odstępach), niż w górę i w dół.
- Zachowaj dużą ostrożność podczas zmiany kierunku pracy maszyną na zboczu.
- Nie używaj glebogryzarki na zboczach o pochyłości większej niż 10° (17%).

Maksymalne pochylenie maszyny podane powyżej jest tylko wartością przybliżoną i zależy od podłączonego wyposażenia dodatkowego. Przed uruchomieniem silnika sprawdź, czy glebogryzarka jest w dobrym stanie i czy nie ma żadnych uszkodzeń. Dla bezpieczeństwa własnego i innych, zachowaj szczególną ostrożność podczas pracy maszyną na pochyłości.

2. UMIEJSCOWIENIE NAKLEJEK OSTRZEGAWCZYCH

Naklejki te ostrzegają i informują Cię o potencjalnych zagrożeniach mogących spowodować poważne obrażenia. Uważnie zapoznaj się z treścią naklejek, informacjami bezpieczeństwa i środkami ostrożności zawartymi w niniejszej instrukcji.

Jeśli naklejki ulegną zniszczeniu lub staną się nieczytelne, skontaktuj się z najbliższym dilerem Hondy w celu nabycia nowej naklejki na wymianę.

ZAPOZNAJ SIĘ Z INSTRUKCJĄ OBSŁUGI



UWAGA - SPALINY

UWAGA - PALIWO

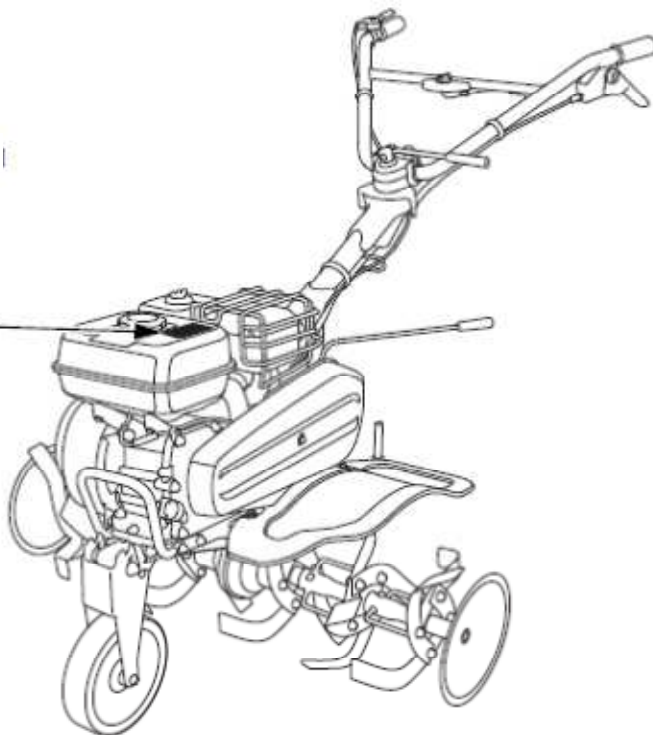

RYZIKO ZRANIENIA - UCIĘCIA

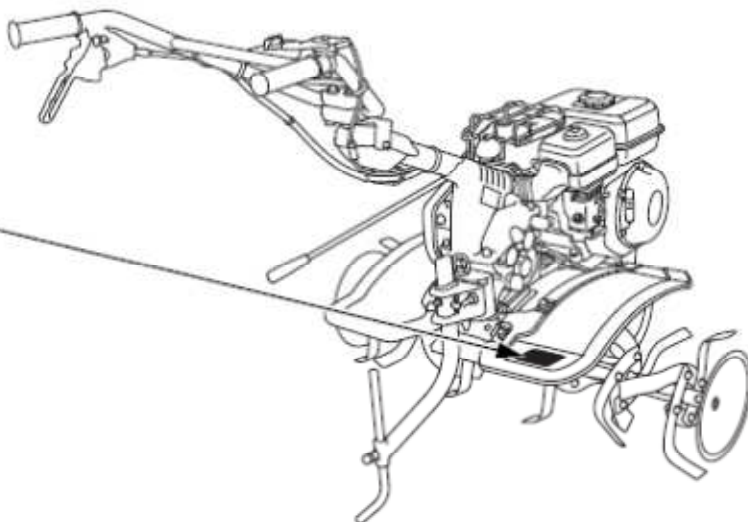

Lokalizacja oznakowania CE

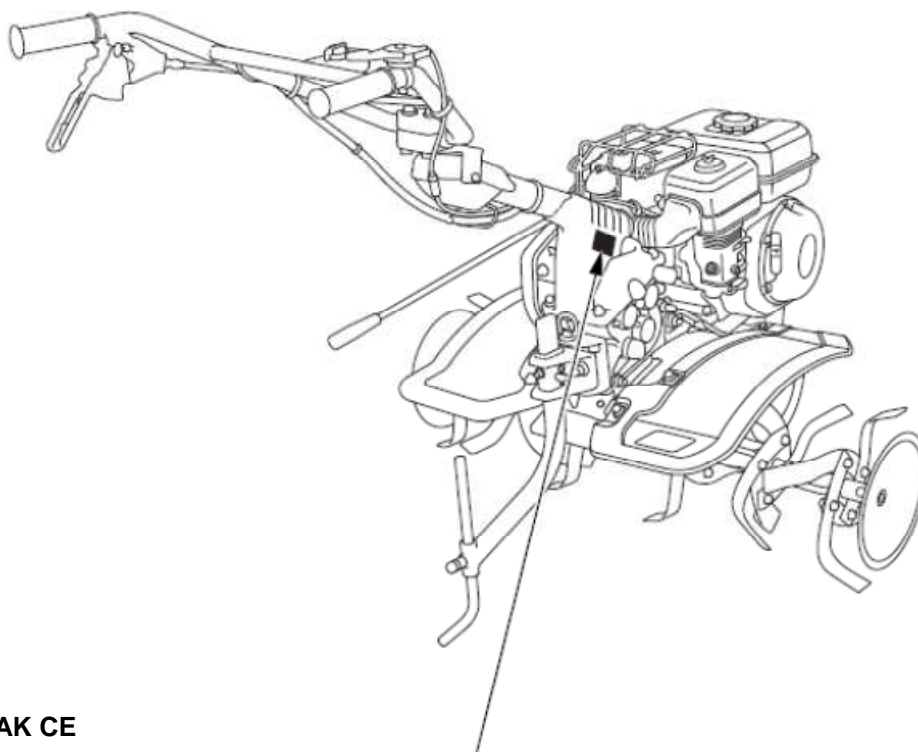

ZNAK CE

Nazwa i adres producenta		Nazwa i adres upoważnionego przedstawiciela	
Jialing-Honda Motors Co., Ltd. No.1 Guan Yue South Road. Yubei District, Chongqing, CHINA		Honda Motor Europe Ltd. Aalst Office Wijngaardveld 1 (Noord V), 9300 Aalst - BELGIUM	
CE	■ []	■ []	Rok produkcji
TP	■ [] kW	■ [] kg	Masa urządzenia (wersja standardowa)
Tylko typ DER	Moc silnika netto	Kod opisowy	

Lokalizacja numerów seryjnych

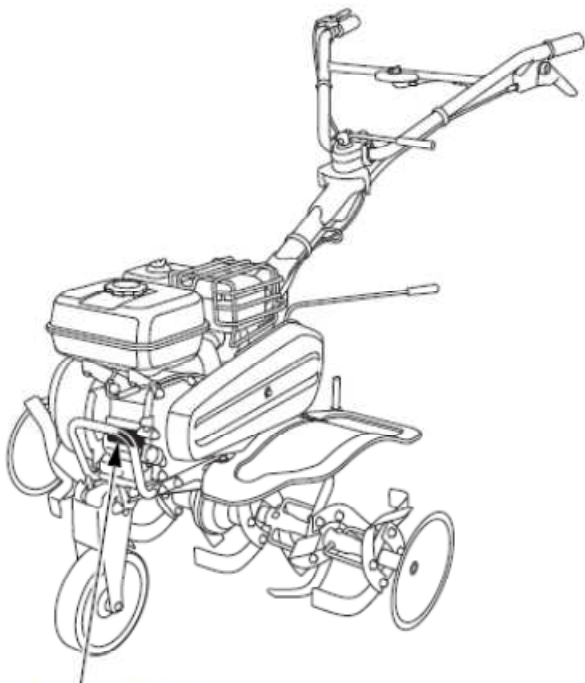

NUMER SERYJNY SILNIKA

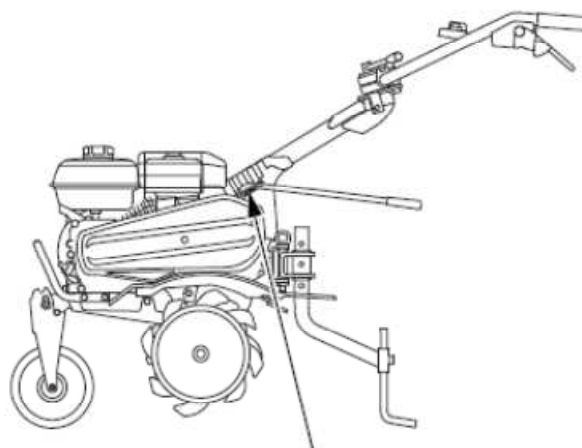

NUMER SERYJNY RAMY URZĄDZENIA

Zapisz numer seryjny ramy urządzenia oraz numer seryjny silnika w miejscu poniżej. Numery te będą potrzebne przy zamawianiu części zamiennych.

Numer seryjny ramy: _____

Numer seryjny silnika: _____

3. OPIS ELEMENTÓW MASZyny

Typy SE i SER:

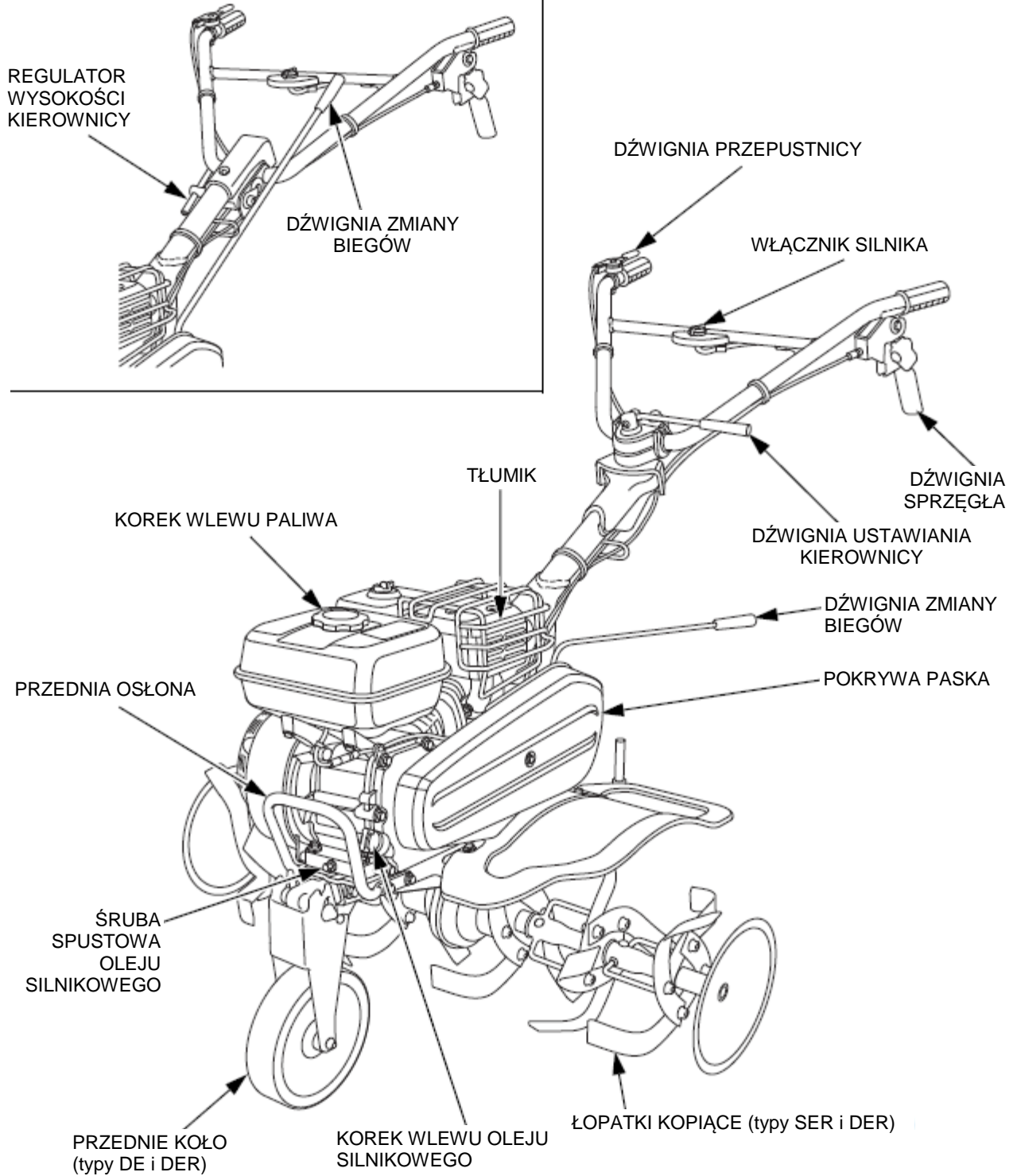

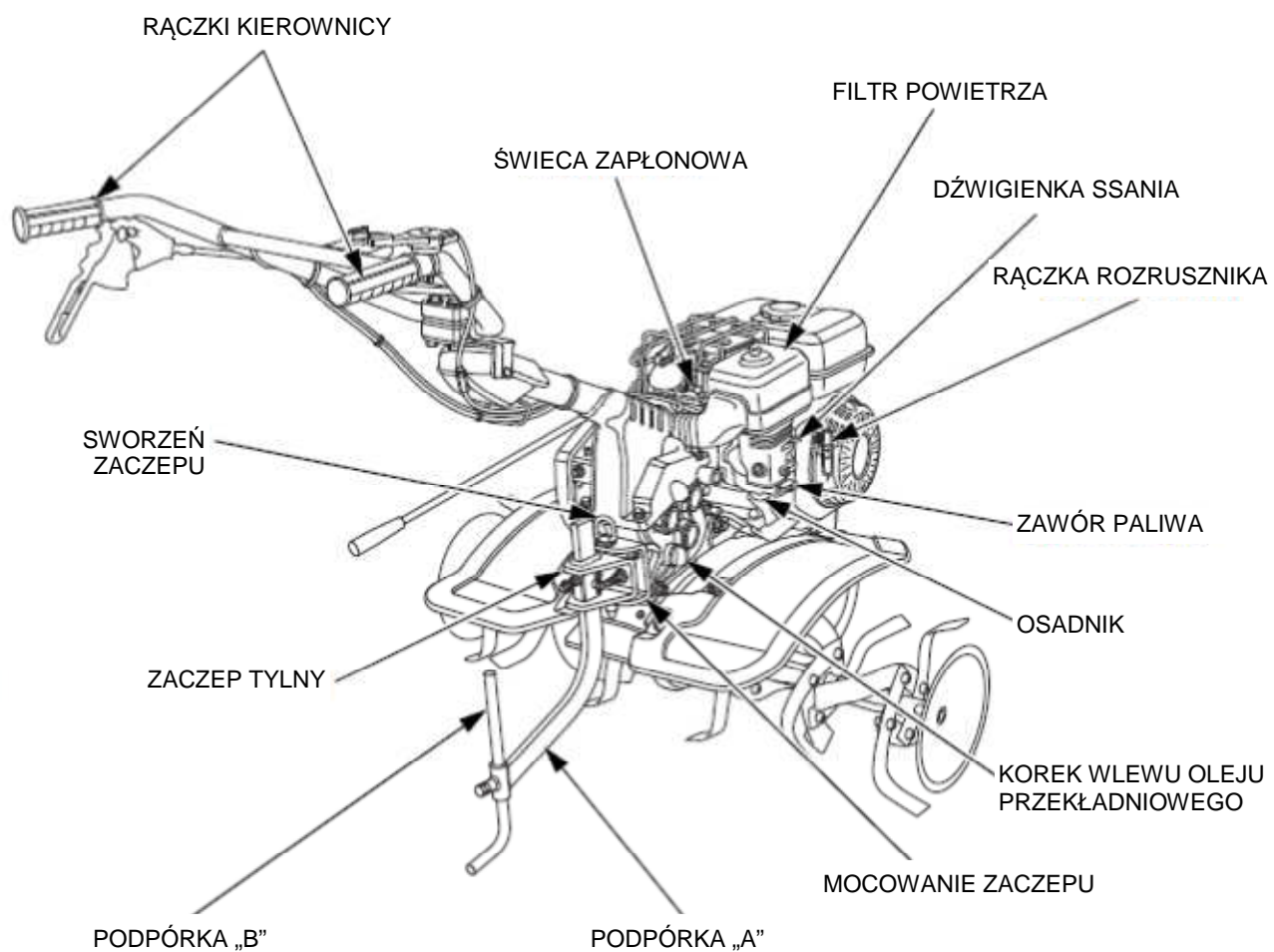

4. SPRAWDZENIE PRZED URUCHOMIENIEM

NIEBEZPIECZEŃSTWO !

Ustaw glebogryzarkę na równym podłożu i utrzymaj w poziomie (tj. z łopatkami kopiącymi, przednim kołem (typy DE i DER) oraz podpórką (patrz str. 15) opartymi na podłożu). Przed rozpoczęciem działań serwisowych zatrzymaj silnik. Wykonywanie przeglądu czy naprawy glebogryzarki ustawionej na nierównej lub niestabilnej nawierzchni albo z uruchomionym silnikiem, może być przyczyną poważnych obrażeń ciała i/lub uszkodzenia maszyny.

Codzienny przegląd i obsługa serwisowa glebogryzarki stanowią zasadniczy czynnik wpływający na bezpieczeństwo i niezawodność działania urządzenia. Wykonaj poniższe czynności sprawdzające przed każdym uruchomieniem glebogryzarki.

1. Wygląd glebogryzarki

Sprawdź czy nie ma śladów wycieku paliwa czy oleju.

Upewnij się, czy w bezpośrednim sąsiedztwie silnika nie ma materiałów łatwopalnych (np. kurz, słoma itp.).

2. Funkcjonowanie dźwigni sterującej

Sprawdź czy dźwignia działa płynnie.

3. Przewody i linki

Sprawdź czy izolacja każdego przewodu i linki nie jest przetarta lub popękana.

Sprawdź czy żaden z przewodów lub któraś z linek nie jest przycięta przez inne sąsiadujące z nimi elementy maszyny.

4. Działanie silnika

- Uruchom silnik. Sprawdź czy silnik nie wydaje żadnych nieprawidłowych dźwięków. (Patrz str. 23-25 dot. procedury uruchomienia.)
- Sprawdź czy silnik zatrzymuje się po wyłączeniu przycisku zapłonu silnika. (Patrz str. 37-39 dot. procedury zatrzymania.)
- Jeśli zauważysz jakikolwiek nieprawidłowy symptom, natychmiast skonsultuj się z autoryzowanym serwisem Hondy.

5. Śruby i nakrętki

Sprawdź wszystkie przymocowane elementy pod względem obluźowania. Dokładnie dokręć ewentualne obluźwane elementy.

6. Olej silnikowy

UWAGA!

Uruchamianie silnika przy zbyt niskim poziomie oleju może doprowadzić do jego poważnego uszkodzenia.

1. Typy DE i DER:

Ustaw przednie koło w pozycji „UP” - „górna” (patrz str. 34).

2. Ustaw glebogryzarkę na równym podłożu, zatrzymaj silnik i podłóż odpowiednie mocowanie pod przednią ramę urządzenia oraz drewniany bloczek pod podpórkę, jak pokazano na poniższym rysunku, aby w ten sposób zachować wypoziomowanie glebogryzarki.

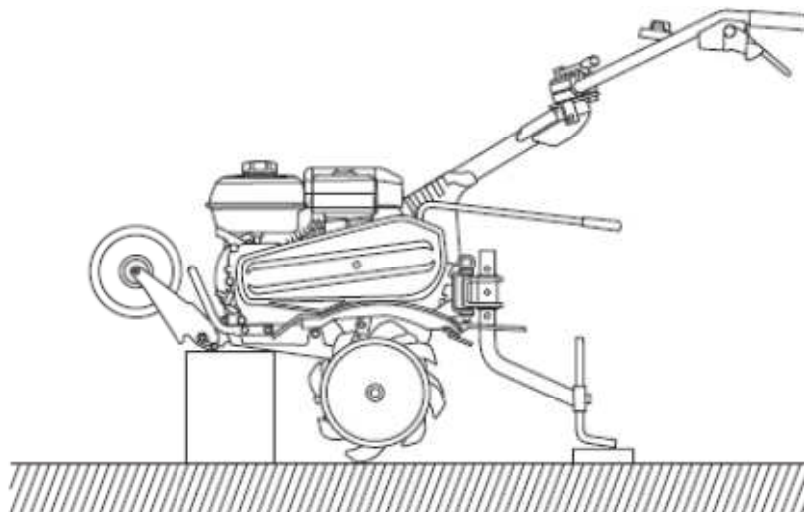

3. Wykręć korek wlewu oleju.

4. Sprawdź poziom oleju. Jeśli poziom oleju sięga poniżej górnej granicy zaznaczonej na wskaźniku, uzupełnij zalecanym olejem do górnego limitu (patrz str. 16).
5. Z powrotem dokładnie zakręć korek wlewu oleju.

KOREK WLEWU OLEJU

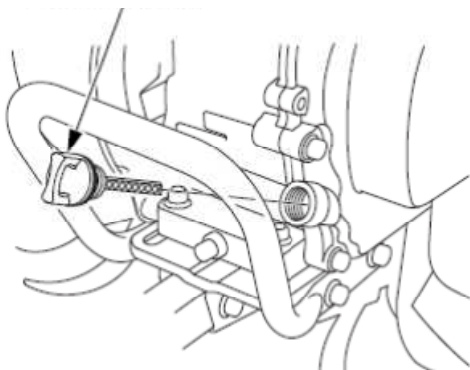

GÓRNY POZIOM

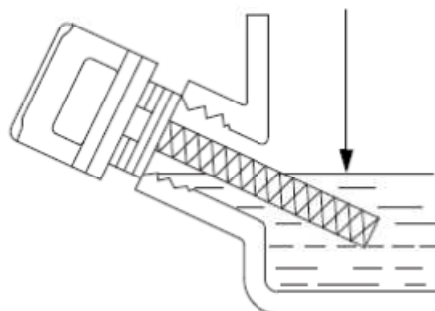

Zalecany olej silnikowy

Używaj oleju do silników 4-suwowych, spełniającego wymagania klasyfikacji API kategorii SE lub wyższej (lub równoważnej). Zawsze sprawdzaj oznaczenie klasy oleju wg API, znajdujące się na etykiecie pojemnika z olejem, aby upewnić się, że zawiera ono litery kategorii SE lub wyższej (lub równoważnej).



UWAGA!

Stosowanie oleju bezdetergentowego lub oleju do silników 2-suwowych skróci żywotność silnika.

Olej SAE 10W-30 jest olejem zalecanym do powszechnego użytku w szerokim zakresie temperatur. Oleje o innej lepkości, pokazane na wykresie mogą być stosowane, gdy średnia temperatura na obszarze użytkowania zawiera się we wskazanym poniżej zakresie.

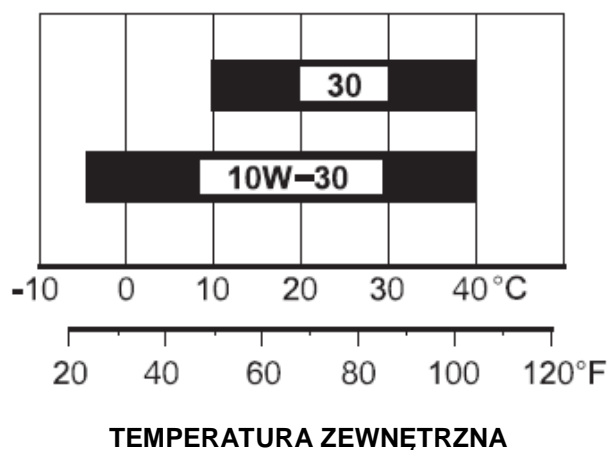

7. Olej przekładniowy

Ustaw głebogryzarkę na równym podłożu i wykręć korek wlewu oleju.
Poziom oleju powinien sięgać dolnej krawędzi otworu wlewowego.
Uzupełnij zalecanym olejem, jeśli poziom jest niski.

Zalecany olej przekładniowy

Olej SAE 10W-30 jest olejem zalecanym do powszechnego użytku w szerokim zakresie temperatur. Oleje o innej lepkości, pokazane na wykresie mogą być stosowane, gdy średnia temperatura na obszarze użytkowania zawiera się we wskazanym poniżej zakresie.

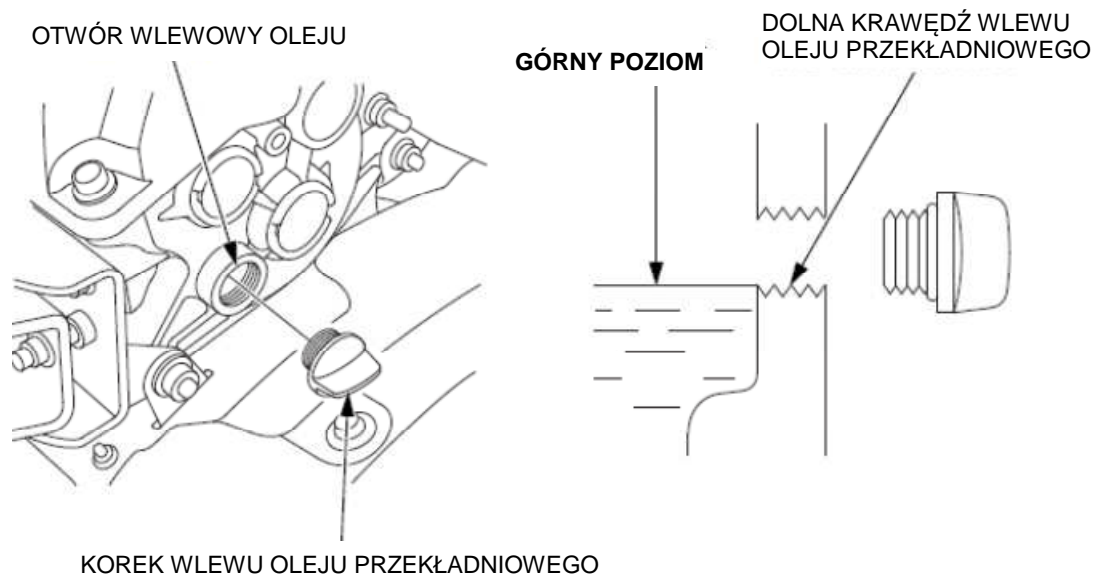

8. Filtr powietrza

UWAGA!

Nigdy nie uruchamiaj silnika bez filtra powietrza. W przeciwnym wypadku silnik ulegnie szybkiemu zużyciu.

Zdejmij pokrywę filtra powietrza.

Sprawdź czy elementy filtra nie są zabrudzone lub niedrożne. Jeśli to konieczne – oczyść (patrz str. 43).

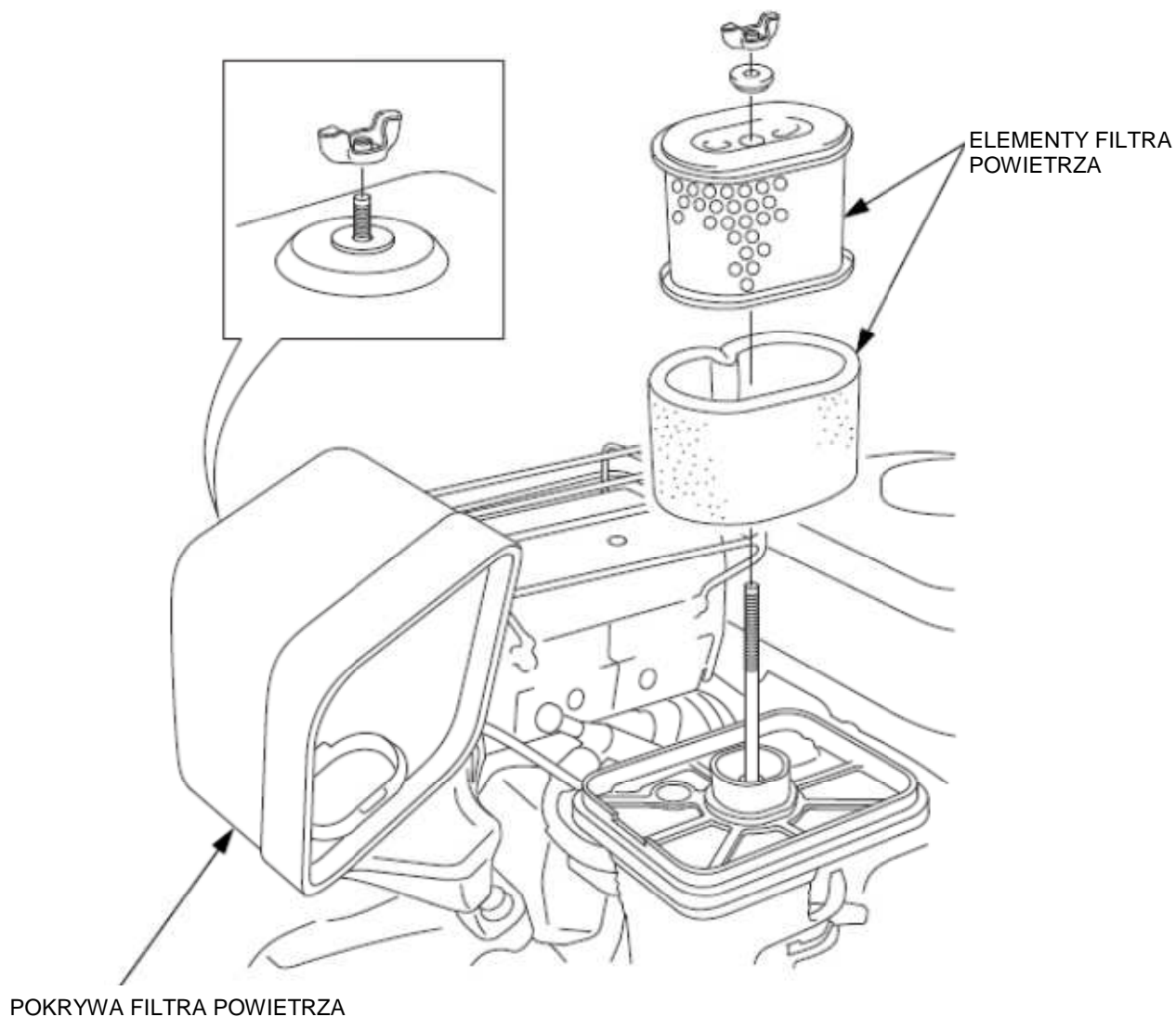

9. Paliwo

Sprawdź poziom paliwa w zbiorniku i zatankuj, jeśli poziom paliwa jest niski.

Używaj bezołowiowej benzyny samochodowej o liczbie oktanowej 95.

Nigdy nie używaj zabrudzonej lub przestarzałej benzyny, ani też mieszanki benzyny i oleju.

Staraj się zapobiegać przedostawaniu się brudu, kurzu lub wody do zbiornika paliwa.



NIEBEZPIECZEŃSTWO !

- Benzyna jest wysoce łatwopalna, a w pewnych warunkach wybuchowa.
- Napełniaj zbiornik paliwa w dobrze wentylowanych miejscach i przy zatrzymanym silniku. Nie pal i nie dopuszczaj źródeł otwartego ognia lub iskier do miejsca tankowania lub przechowywania benzyny.
- Nie przepelniaj zbiornika paliwa (paliwo nie powinno się znajdować w szyjce wlewu). Po zatankowaniu dokręć dokładnie korek wlewu paliwa.
- Tankuj ostrożnie i nie rozlej paliwa podczas tankowania. Rozlane paliwo lub jego opary mogą ulec zapaleniu. Jeśli jednak doszło do rozlania paliwa, przed uruchomieniem silnika upewnij się, że jego powierzchnia i otoczenie jest sucha.
- Unikaj powtarzającego się lub długotrwałego kontaktu skóry z paliwem lub wdychania jego oparów.

PRZECHOWUJ PALIWO POZA ZASIĘGIEM DZIECI.

KOREK WLEWU PALIWA

GÓRNY POZIOM PALIWA

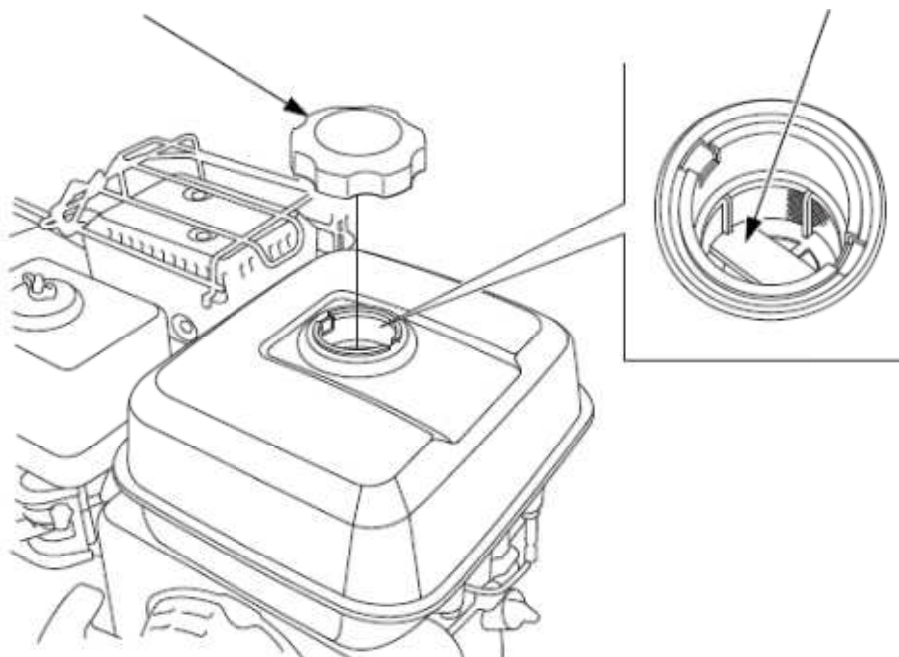

UWAGA

Jakość benzyny szybko ulega pogorszeniu w zależności od takich czynników, jak: ekspozycja na światło, temperatura i czas.

W najgorszym przypadku jakość benzyny może drastycznie spaść nawet w ciągu jednego miesiąca.

Używając zanieczyszczonej lub przestarzałej benzyny, narażasz silnik na poważne uszkodzenia (zatkany gaźnik, zakleszczone zawory).

Uszkodzenia silnika spowodowane stosowaniem złej jakości benzyny nie podlegają bezpłatnym naprawom gwarancyjnym.

Aby tego uniknąć, dokładnie stosuj się do poniższych zaleceń:

- używaj tylko odpowiedniej benzyny (patrz str. 19),
- stosuj tylko świeżą i czystą benzynę,
- przechowuj benzynę w specjalnie do tego celu przeznaczonych karnistrach,
- opróżnij zbiornik paliwa i gaźnik, jeśli urządzenie będzie przechowywane dłużej niż 1 miesiąc (patrz str. 61).

Benzyiny zawierające alkohol

Jeśli zamierzasz użyć paliwa zawierającego alkohol, upewnij się, że jego liczba oktanowa jest co najmniej tak wysoka, jak paliwa zalecanego przez Hondę. Istnieją dwa rodzaje paliw zawierających alkohol – jedno zawiera etanol, drugie metanol.

Nie stosuj paliwa zawierającego więcej niż 10% etanolu, ani też paliwa zawierającego metanol (metyl / alkohol drzewny), jeśli nie zawierają one jednocześnie uszlachetniaczy i środków opóźniających korozję.

Jednak nawet jeśli paliwo zawierające alkohol zawiera jednocześnie uszlachetniacze i środki opóźniające korozję, zawartość metanolu nie może przekraczać 5%.

UWAGA

- Uszkodzenia układu paliwowego lub problemy z działaniem silnika wynikające ze stosowania benzyny zawierającej większą ilość alkoholu niż zalecana, nie są objęte gwarancją.
- Przed zakupem paliwa na nieznaną stację spróbuj się dowiedzieć, czy paliwo nie zawiera alkoholu. Jeśli tak, dowiedz się jaki i dokładnie ile alkoholu zawiera. Jeśli podczas stosowania paliwa zawierającego alkohol lub paliwa, które jak podejrzewasz może zawierać alkohol, zauważysz jakies niepokojące symptomy, zacznij stosować paliwo, co do którego jesteś pewny, że nie zawiera alkoholu.

10. Dźwignia sprzęgła

Zanim rozpoczniesz pracę z glebogryzarką sprawdź, czy wokół dźwigni sprzęgła, dźwignienki blokującej i/lub ramienia dźwignienki blokującej nie utknęły jakieś obce przedmioty (takie jak gałązki, grudki ziemi czy piasek itp.)

Sprawdź, czy dźwignienka blokująca i dźwignia sprzęgła działają płynnie, wciskając dźwignienkę blokującą i ściskając dźwignię sprzęgła.

Jeśli dźwignienka blokująca i dźwignia sprzęgła nie działają płynnie lub włączenie sprzęgła następuje po ściśnięciu dźwigni sprzęgła, ale bez wciśnięcia dźwignienki blokującej, zdemontuj i oczyść dźwignię sprzęgła (patrz str. 50).

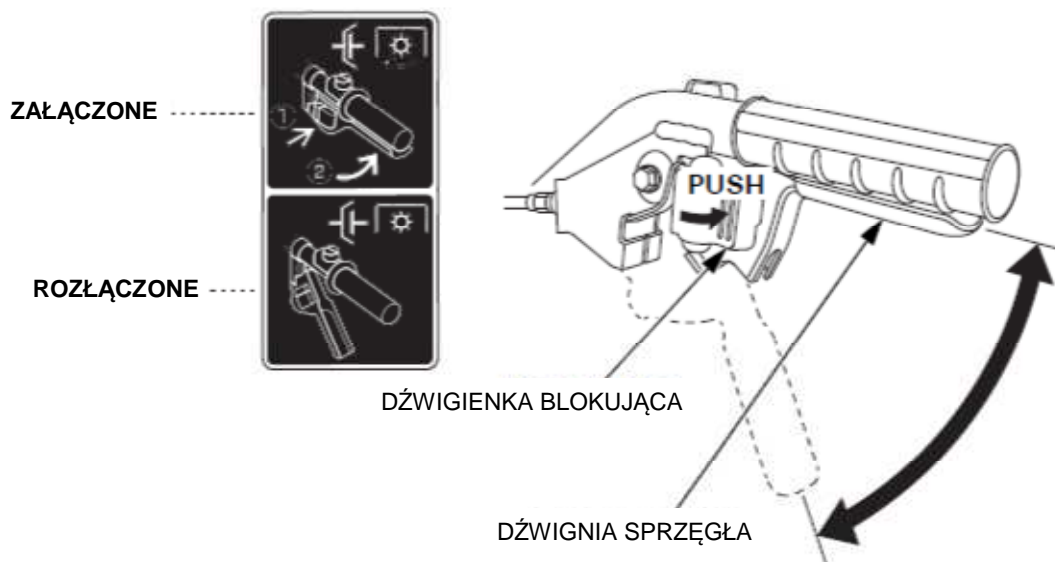
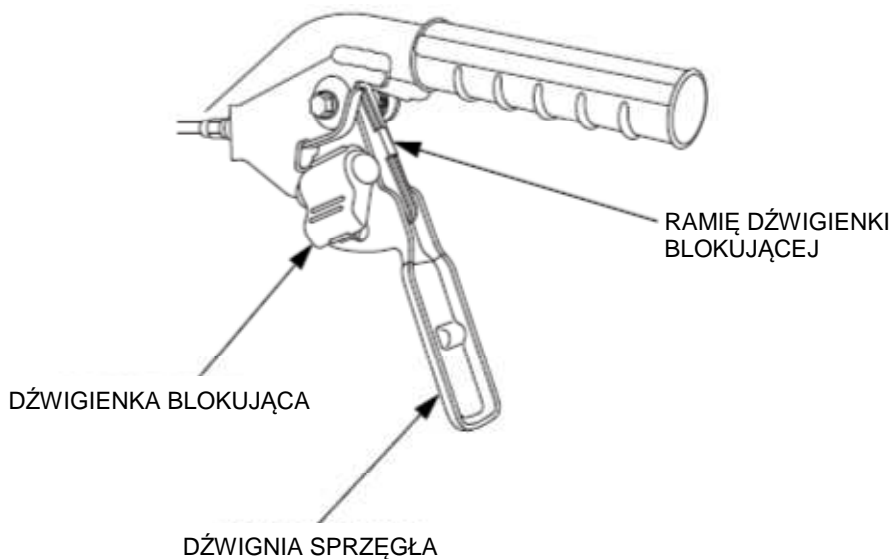

11. Narzędzia i elementy doczepiane

Jeśli zamierzasz doinstalować do glebogryzarki jakiś element doczepiany/narzędzie – stosuj się do wskazówek zawartych w instrukcji dołączonej do narzędzia. Jeśli napotkasz jakieś trudności podczas instalacji – skontaktuj się z Autoryzowanym Dilerem Hondy.

5. URUCHAMIANIE SILNIKA

UWAGA!

Podczas uruchamiania silnika upewnij się, że sprzęgło jest rozłączone, a dźwignia zmiany biegów jest ustawiona w pozycji LUZ (NEUTRAL). Zapobiegnie to gwałtownemu, niekontrolowanemu ruszeniu maszyny po uruchomieniu silnika.

Sprzęgło załączane jest poprzez ściśnięcie dźwigni, a rozłączane poprzez jej zwolnienie.

1. Otwórz zawór paliwa (pozycja ON).

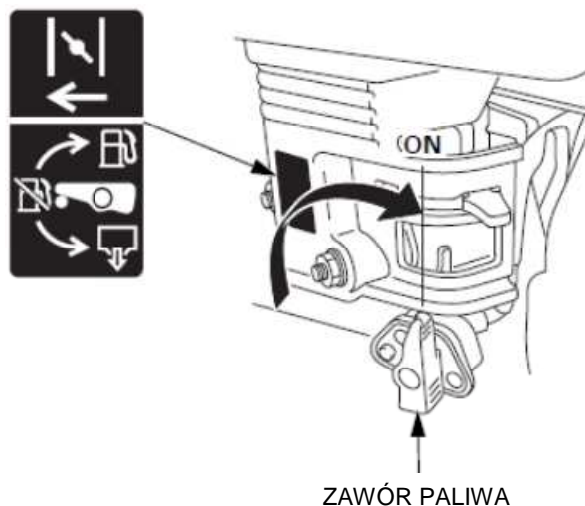

2. Jeśli silnik jest zimny lub panuje niska temperatura, przestaw dźwignię ssania do pozycji ZAMKNIĘTE.

UWAGA

Nie używaj ssania, jeśli silnik jest ciepły lub temperatura otoczenia jest wysoka.

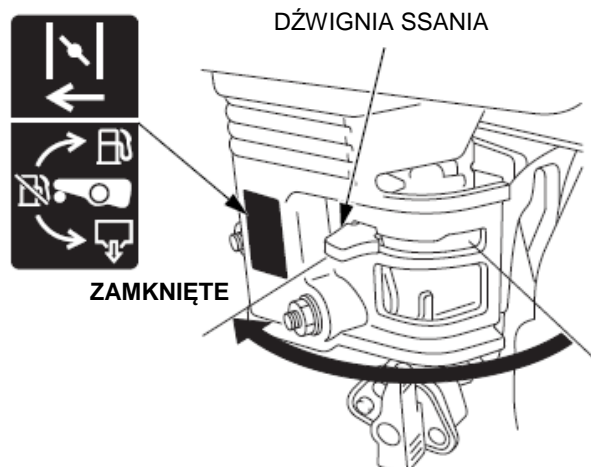

3. Ustaw włącznik zapłonu silnika w pozycji ON.

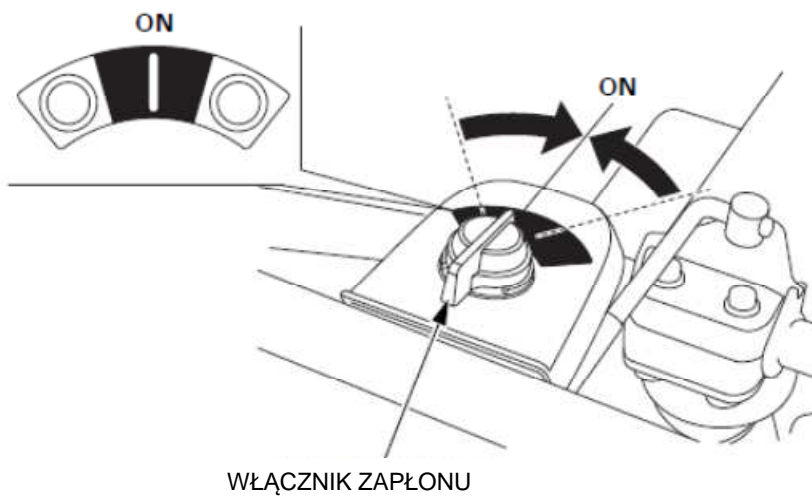

4. Ustaw dźwignię przepustnicy tak, aby znaczek „Δ” na dźwigni zrównał się ze znaczkiem „●”, (pozycja START), jak pokazano na poniższym rysunku.

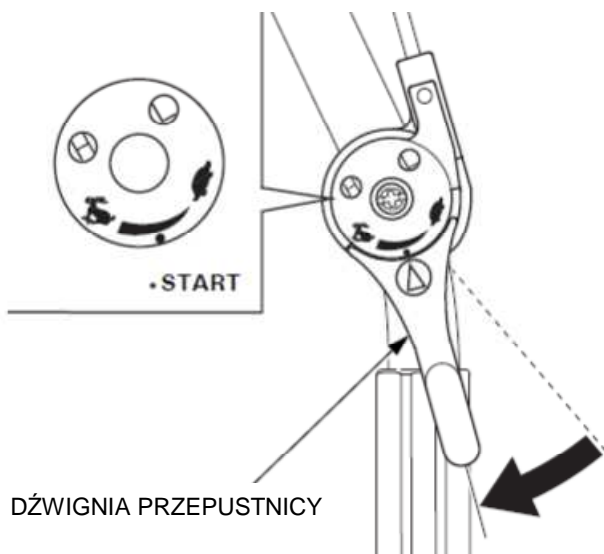

5. Delikatnie pociągnij rączkę linki startera aż do wycucia oporu, następnie energicznie szarpnij w kierunku wskazanym przez strzałkę na rysunku.

Przytrzymuj rączkę glebogryzarki lewą ręką, prawą ręką uruchamiaj silnik przez pociągnięcie za linkę startera.

⚠ UWAGA!

Nie dopuść, aby rączka rozrusznika gwałtownie powracała do pozycji wyjściowej, uderzając w silnik. Aby uniknąć uszkodzenia rozrusznika, delikatnie odwiedź ją aż do całkowitego zwinięcia linki.



6. Rozgrzej silnik przez kilka minut. Jeśli ssanie zostało ZAMKNIĘTE, stopniowo przestawiaj dźwignię ssania do pozycji OTWARTE w miarę rozgrzewania się silnika.

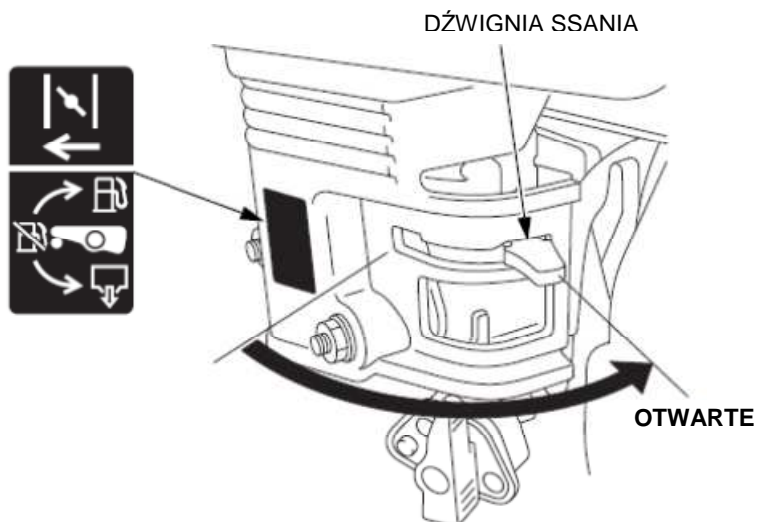

Modyfikacja gaźnika do pracy na dużych wysokościach

Na dużych wysokościach standardowa mieszanka paliwowo-powietrzna będzie zbyt bogata. Wydajność silnika spadnie, a zużycie paliwa wzrośnie. Zbyt bogata mieszanka powoduje również uszkodzenie świecy zapłonowej lub utrudnienie rozruchu.

Praca silnika na wysokościach, dla których silnik nie uzyskał certyfikatu, w dłuższym okresie czasu może spowodować wzrost emisji spalin.

Można przystosować silnik do pracy na dużych wysokościach poprzez dokonanie odpowiednich modyfikacji w ustawieniach gaźnika. Jeśli stale użytkujesz glebogryzarkę na wysokościach większych niż 1500 m nad poziomem morza, zwróć się do autoryzowanego serwisu Hondy w celu wykonania niezbędnych modyfikacji w gaźniku. Tak zmodyfikowany silnik, pracując na dużych wysokościach, będzie spełniał normy emisji przez cały cykl pracy.

Nawet przy odpowiedniej przeróbce w ustawieniach gaźnika, moc silnika maleje wraz ze wzrostem wysokości o 3,5% na każde 300 m zwiększania wysokości. Utrata mocy będzie większa, jeśli nie wprowadzisz niezbędnych modyfikacji dyszy wtryskowej gaźnika.



UWAGA!

Jeśli gaźnik został dostosowany do pracy na dużych wysokościach, mieszanka paliwowo-powietrzna będzie zbyt uboga do pracy na normalnych wysokościach. Używanie silnika ze zmodyfikowanym gaźnikiem na wysokościach mniejszych niż te, dla których dostosowany jest gaźnik, może spowodować przegrzanie i poważne uszkodzenie silnika wskutek zbyt ubogiej mieszanki paliwowo-powietrznej.

W celu użytkowania glebogryzarki na normalnej wysokości, zwróć się do autoryzowanego serwisu Hondy w celu przywrócenia fabrycznych ustawień gaźnika.

6. UŻYTKOWANIE GLEBOGRYZARKI

1. Regulacja wysokości kierownicy glebogryzarki

UWAGA!

Przed rozpoczęciem regulacji pozycji kierownicy, ustaw glebogryzarkę na płaskim, stabilnym podłożu, aby zapobiec przewróceniu się maszyny.

Typy SE i SER:

W celu ustawienia wysokości kierownicy glebogryzarki, poluzuj regulator wysokości kierownicy, wybierz odpowiedni otwór, a następnie dokręć regulator.

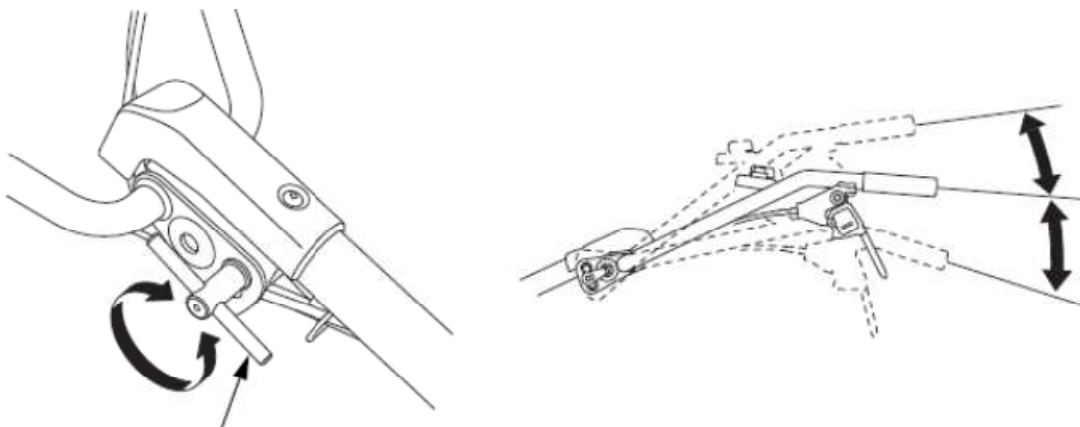

REGULATOR WYSOKOŚCI KIEROWNICY

Typy DE i DER:

W celu ustawienia wysokości kierownicy glebogryzarki, poluzuj dźwignię ustawiania wysokości kierownicy, przesunij ją do odpowiedniej pozycji, a następnie dokręć dźwignię.

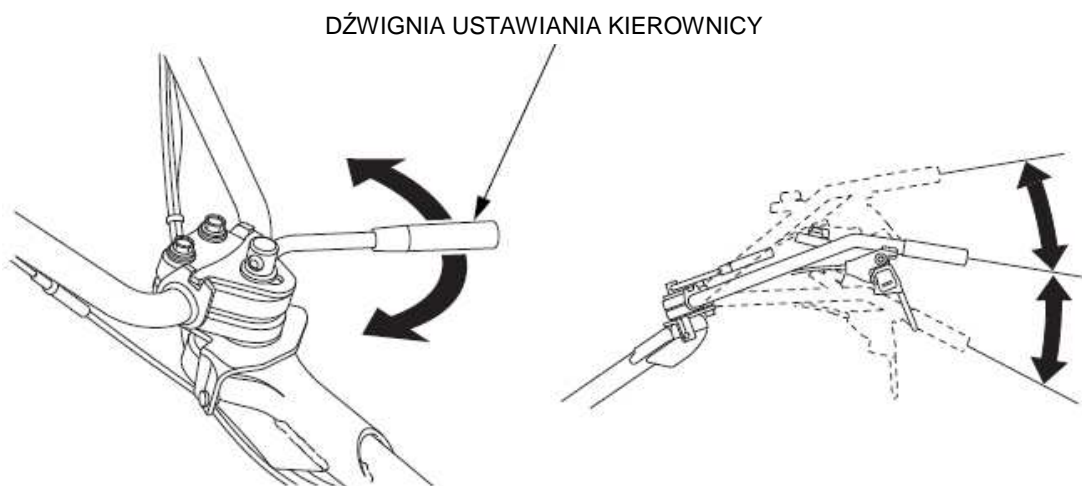

2. Regulacja kąta ustawienia kierownicy

Typy DE i DER:

Jeśli potrzebna jest regulacja kąta ustawienia kierownicy, poluzuj dźwignię ustawiania kierownicy, przesunij ją do odpowiedniej pozycji i z powrotem dokręć dźwignię.

Można zmieniać kąt ustawienia kierownicy w zakresie 30° od linii centralnej w każdą stronę – w prawo i w lewo.

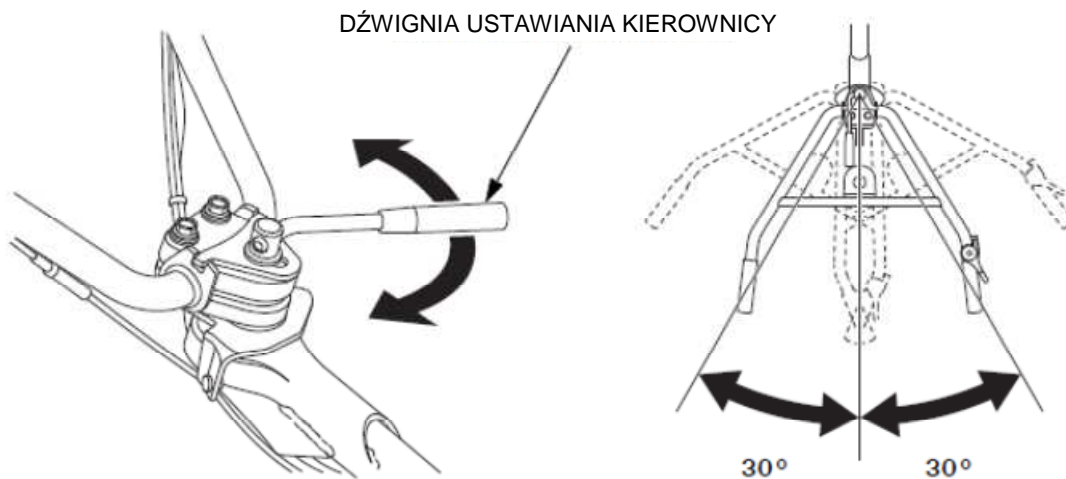

3. Regulacja głębokości kultywowania

Zamontuj zaczep tylny w mocowaniu zaczepu przy pomocy sworznia.

Regulacja głębokości kultywowania może zostać wykonana w następujący sposób:

Wymij zawleczkę blokującą i śrubę, poluzuj nakrętki blokujące i śruby zabezpieczające podpórki „A” i „B” i przesunij podpórki w górę lub w dół wedle potrzeby.

Po wykonaniu regulacji, dokręć dokładnie śruby i nakrętki blokujące.

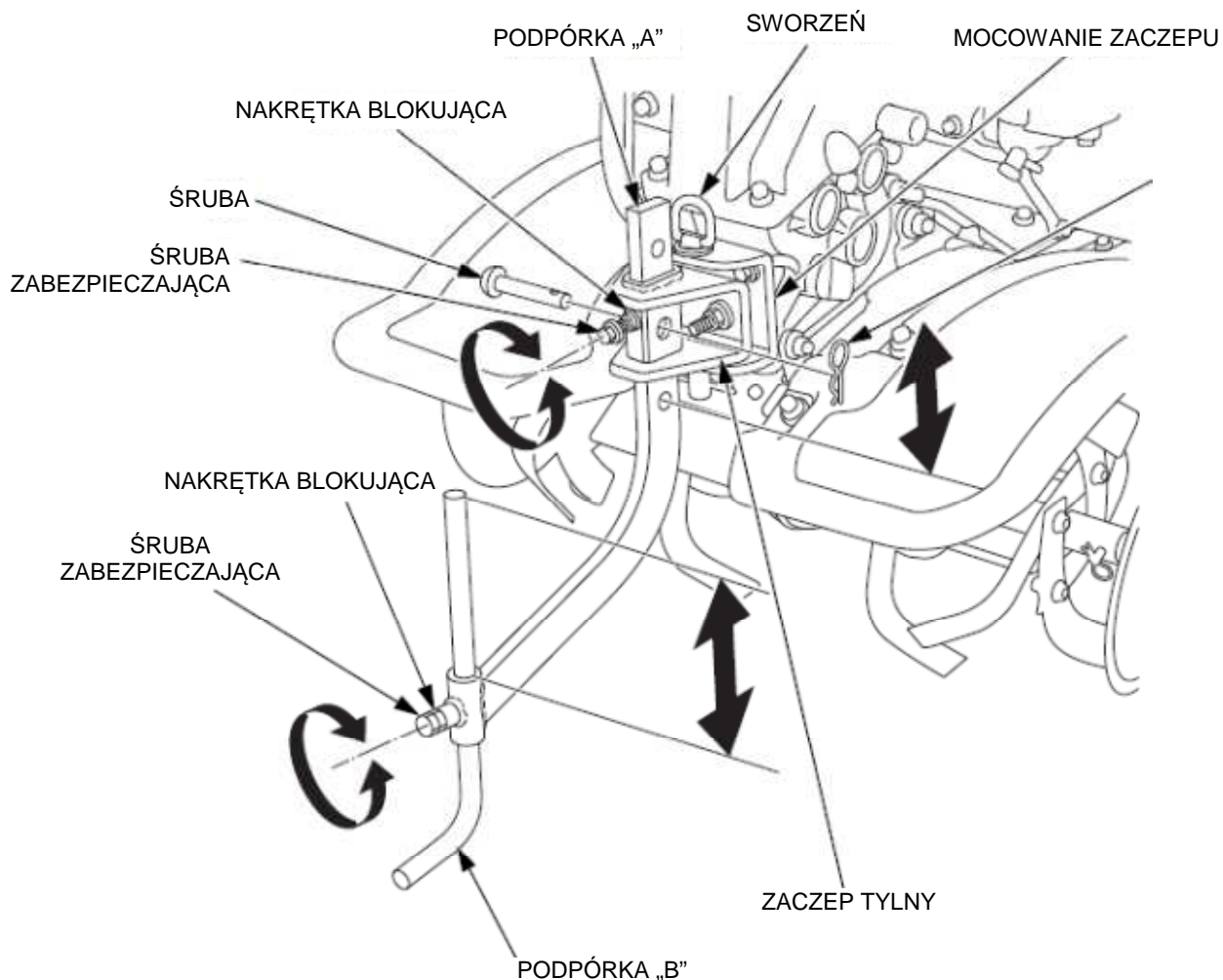

4. Działanie sprzęgła

Sprzęgło włącza i wyłącza przeniesienie mocy z silnika do przekładni.

 **UWAGA!**

Zredukuj obroty silnika przed załączaniem sprzęgła.

Załączanie:

1. Wciśnij i przytrzymaj dźwigenkę blokującą.
2. Ściśnij dźwignię sprzęgła.
3. Sprzęgło jest załączone, zwolnij dźwigenkę blokującą.

Rozłączanie:

Zwolnij dźwignię sprzęgła.

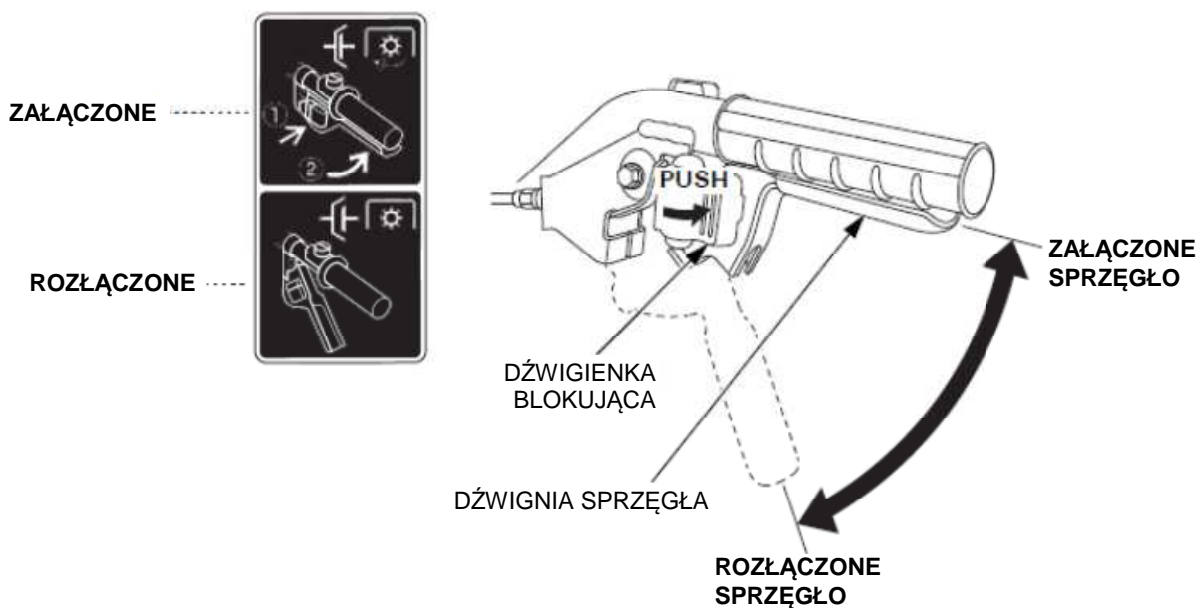

5. Zmiana biegów



Przestaw dźwignię przepustnicy (gazu) w pozycję LOW (wolno) i zwolnij dźwignię sprzęgła, zanim zmienisz bieg. Nie używaj nadmiernej siły do przesunięcia dźwigni zmiany biegów.

Wybierz bieg zgodnie z informacjami zawartymi w Tabeli Zmiany Biegów.

- Dźwignią zmiany biegów możesz operować jedynie po zwolnieniu sprzęgła.
- Jeśli trudno jest operować dźwignią zmiany biegów, ściśnij raz ponownie dźwignię sprzęgła, następnie zwolnij sprzęgło i ponownie spróbuj przestawić dźwignię zmiany biegów.
- Podczas cofania glebogryzarką zachowaj szczególną ostrożność, uważając zwłaszcza na stopy i przestrzegając następujących zaleceń:
 1. Upewnij się, że za Tobą nie ma innych osób lub żadnych przeszkód.
 2. Zmniejsz prędkość obrotową silnika.
 3. Mocno i pewnie trzymaj kierownicę obydwiema rękoma.
 4. Delikatnie załączaj sprzęgło i upewnij się, że może być w każdej chwili rozłączone.

Typy SE i SER:

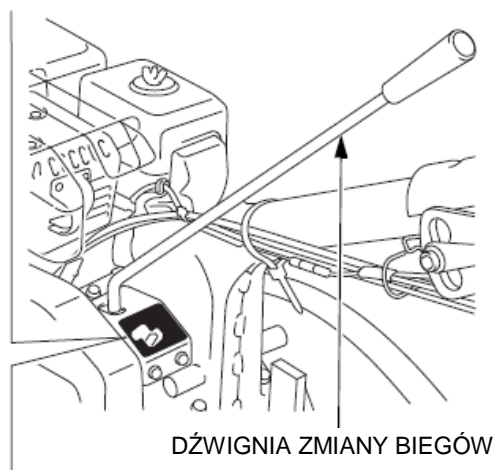
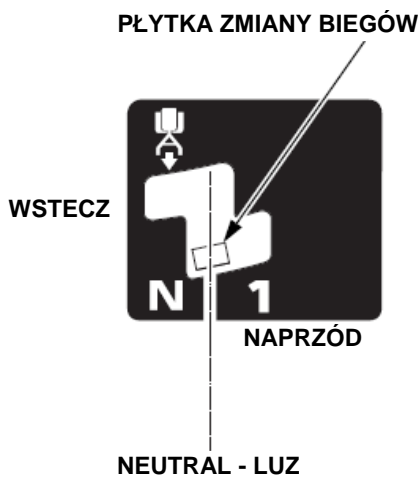

Typy DE i DER:



Tabela Zmiany Biegów (Gdy prędkość obrotowa silnika wynosi 3600 obr/min)

Bieg	Prędkość elementu obrotowego		Rodzaj przeznaczonych prac
	SE, SER	DE, DER	
1	112.9 obr/min	79.5 obr/min	Przemieszczanie glebogryzarki, załadunek na środek transportu, przejazd na i z obszaru pracy.
2		112.9 obr/min	Przemieszczanie glebogryzarki, załadunek na środek transportu, przejazd na i z obszaru pracy.
Wsteczny	28.0 obr/min	28.0 obr/min	Przemieszczanie glebogryzarki.

6. Zastosowanie tylnego zaczepu

Zamontuj zaczep w mocowaniu zaczepu przy pomocy sworznia. (Zacisk sworznia zamyka się wokół rowka w sworzniu i w ten sposób przytrzymuje go w miejscu.)

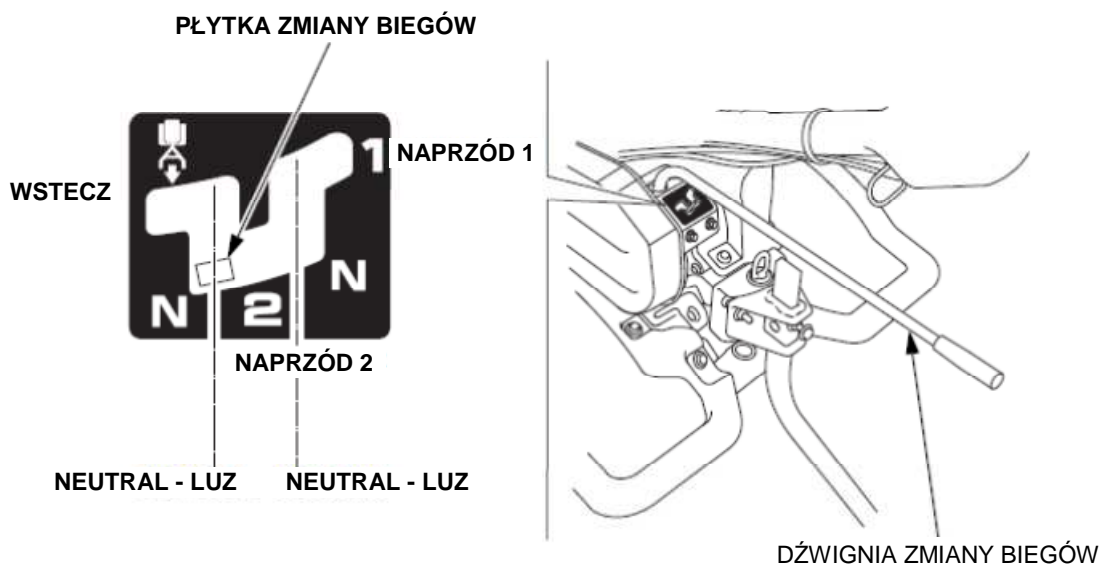
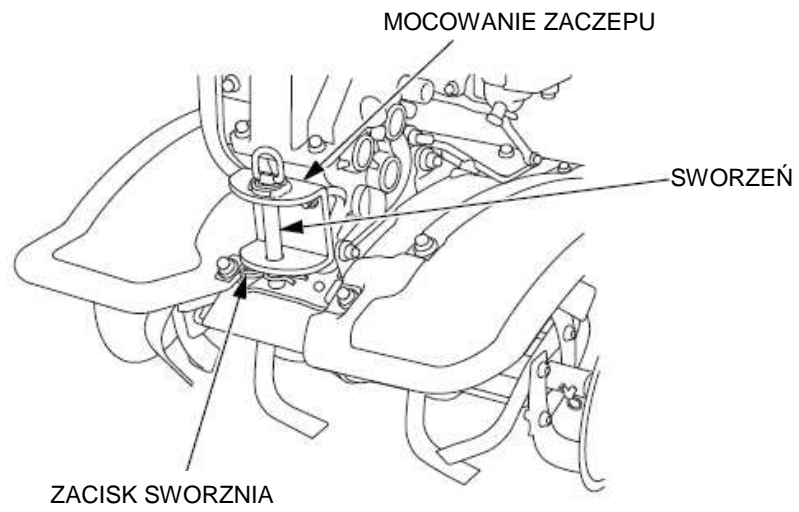

7. Przednie koło (typy DE i DER)

Po dotarciu glebogryzarką na miejsce, podnieś przednie koło zanim rozpoczniesz kultywację. Zawsze najpierw wyłącz silnik maszyny, zanim obniżysz lub podniesiesz koło.

Aby podnieść lub obniżyć koło, pociągnij za mocowanie koła, przestaw je do żądanej pozycji i następnie zwolnij mocowanie.

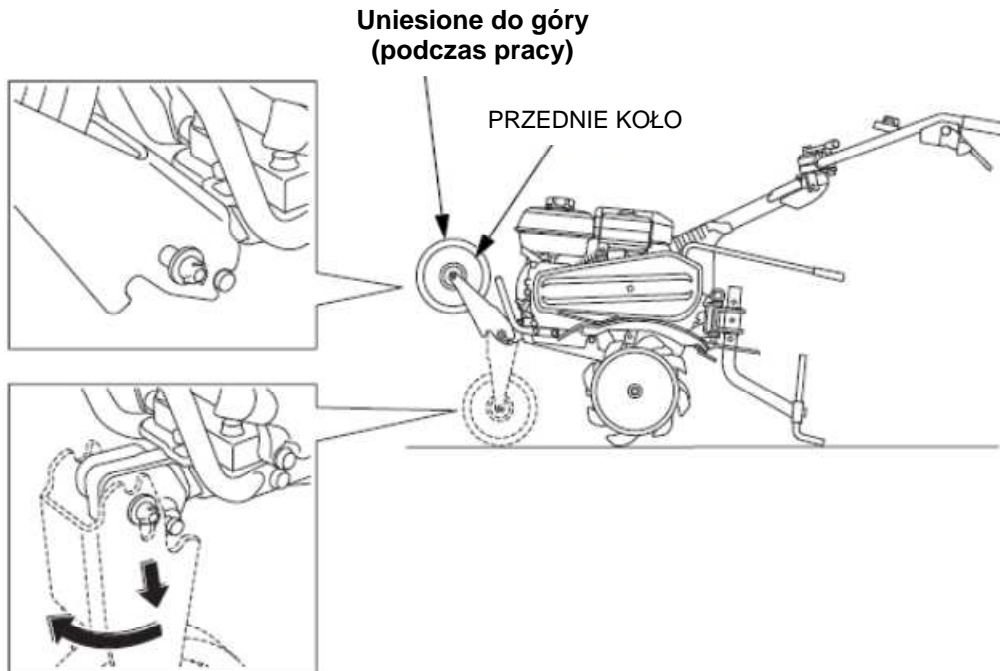
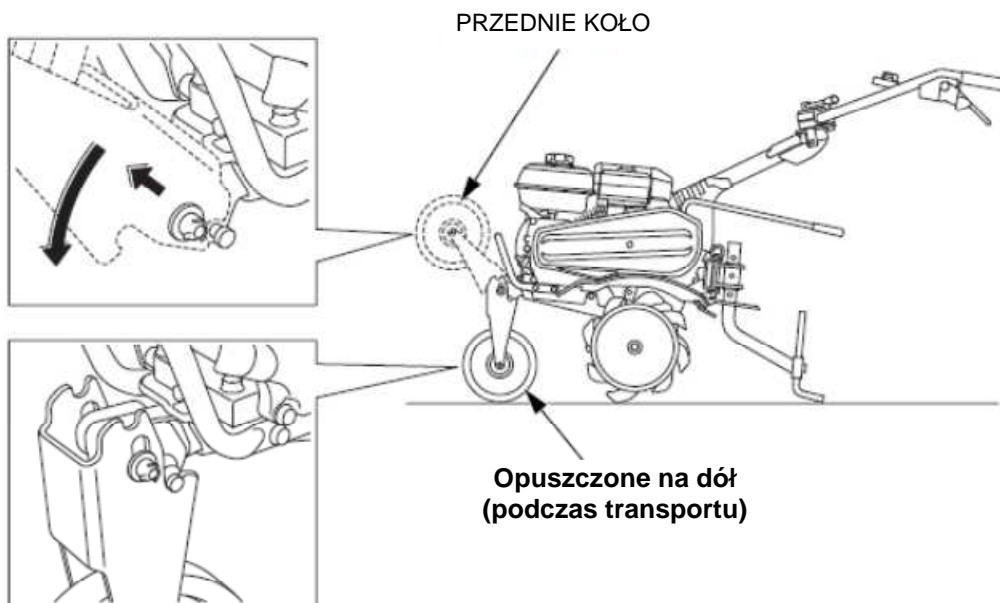

8. Praktyczne porady

- Jeśli glebogryzarka zbyt szybko wrywa się do przodu, naciśnij kierownicę tak, aby podpórka bardziej zagłębiła się w glebę i zredukuj prędkość maszyny. Kontynuuj dociskanie kierownicy, aż łopatki kopiące osiągną głębokość, która zapewni sprawne sterowanie maszyną.
- Jeśli łopatki glebogryzarki kopią, ale maszyna nie porusza się do przodu, unieś lekko kierownicę i poruszaj nią na boki. Jeśli łopatki nadal kopią, a glebogryzarka nie porusza się naprzód, przestaw podpórkę o jeden otwór do góry.
- Skręcając podczas pracy należy obniżyć kierownicę, aby przenieść ciężar glebogryzarki na tył, co ułatwi zmianę kierunku.

9. Prawidłowy kąt ustawienia przy pracy

Obniż nieco kierownicę tak, aby przód maszyny był uniesiony o ok. 5 ~ 7°.

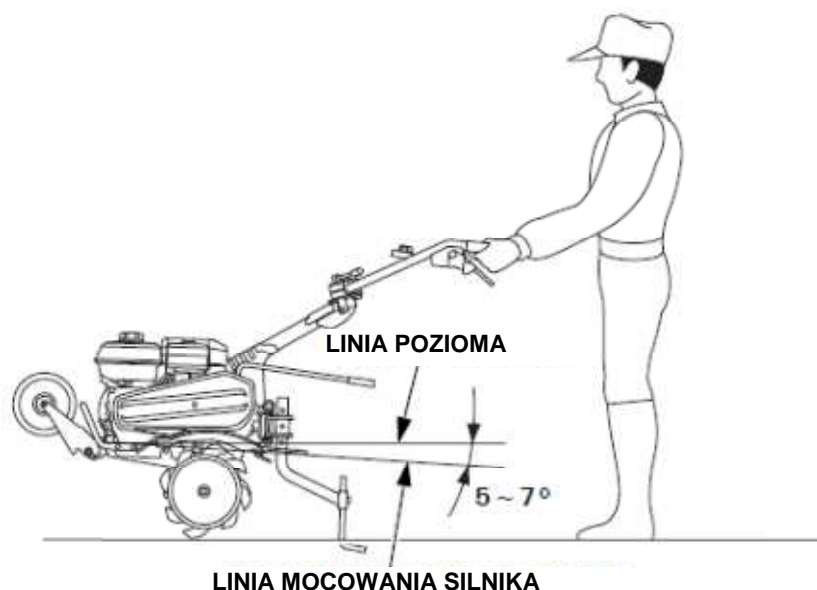

Aby zapewnić najlepsze efekty kultywowania i w pełni wykorzystać zalety maszyny, staraj się utrzymywać ten kąt podczas kultywowania gleby:

UWAGA!

- Nie używaj zastawu łopatek kopiających o średnicy większej niż 325 mm.
- Praca na dużych pochyłościach może doprowadzić do wywrócenia maszyny.
- Zezwolenie komukolwiek na użytkowanie glebogryzarki bez uprzedniego przeszkolenia może doprowadzić do poważnych obrażeń.
- Noś mocne, w pełni zakryte buty. Użytkowanie glebogryzarki na bosą, w kłapkach czy sandałach zwiększa ryzyko odniesienia obrażeń.
- Nie pracuj maszyną po zmroku.
- Jeśli noże oblepią się błotem, zaplączą się w nie korzenie, kamienie itp., natychmiast zatrzymaj maszynę i oczyść noże w bezpiecznym miejscu. Do czyszczenia zakładaj grube rękawice. Po każdej pracy skontroluj stan maszyny i napraw ewentualne usterki.

7. ZATRZYMYWANIE SILNIKA

W sytuacji awaryjnej:

- Przekręć włącznik zapłonu w pozycję **OFF**.

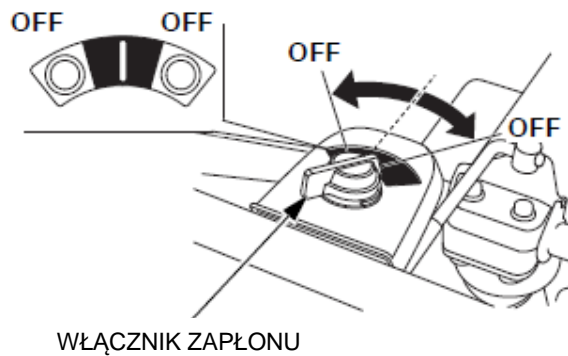

W normalnych warunkach:

- Zwolnij dźwignię sprzęgła w pozycję **ZWOLNIONE**.

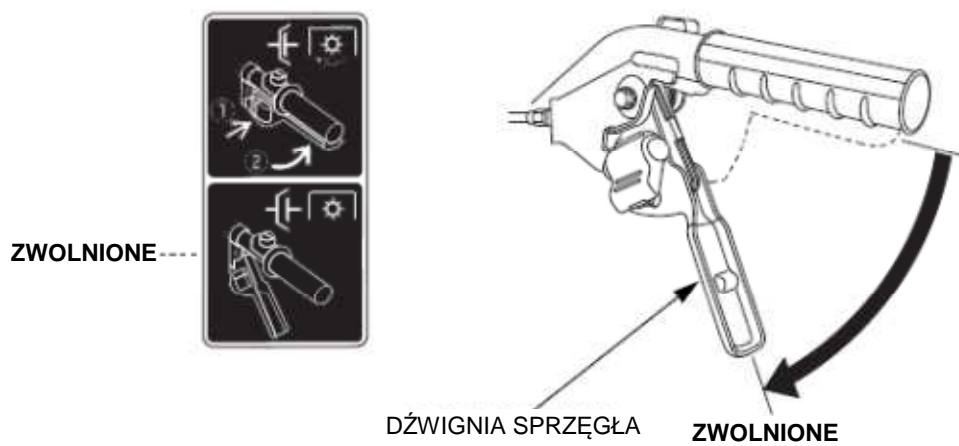

- Przestaw dźwignię przepustnicy maksymalnie w prawo.

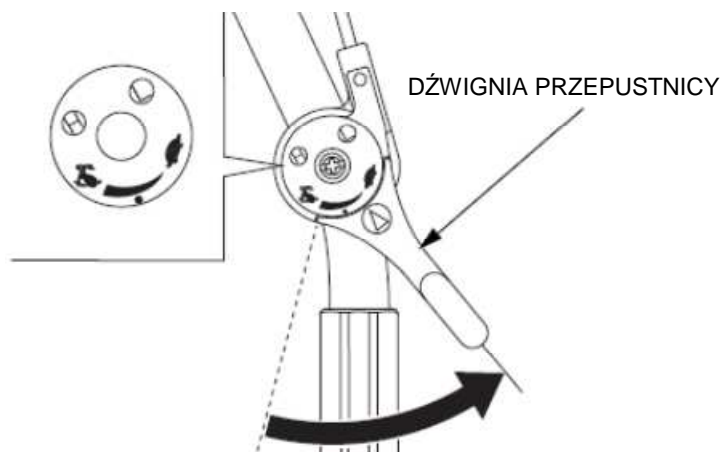

3. Ustaw dźwignię zmiany biegów w pozycji NEUTRAL – LUZ.

Typy SE i SER:

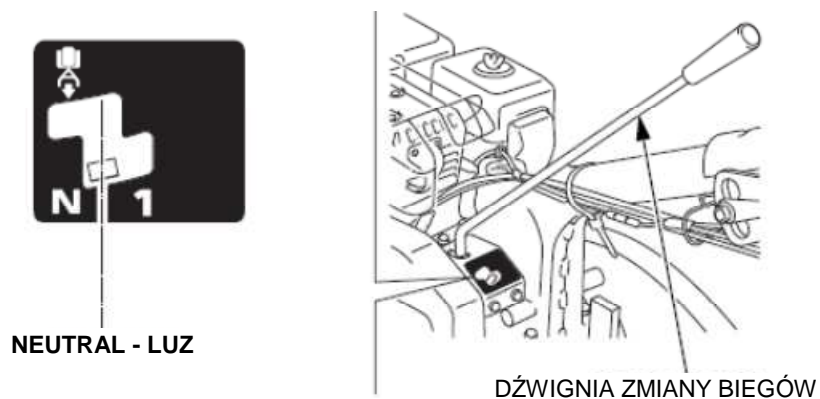

Typy DE i DER:

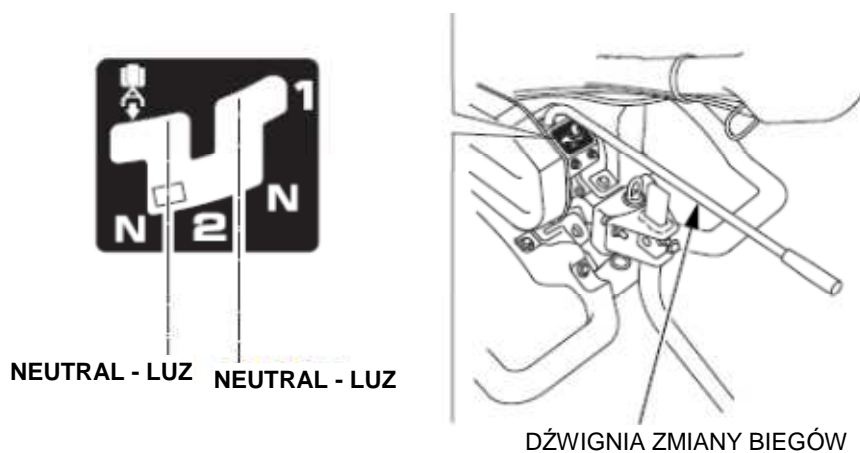

4. Przekręć włącznik zapłonu w pozycję OFF.

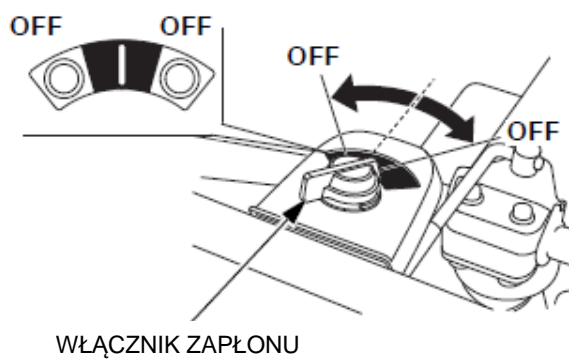

5. Przesław zawór paliwa w pozycję **OFF**.

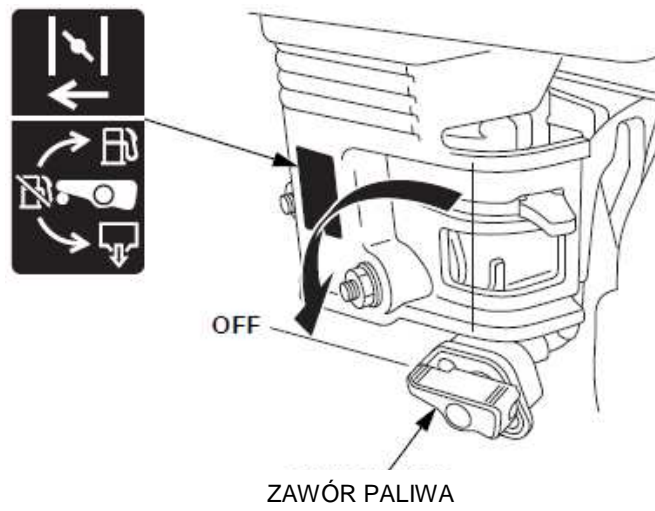

8. KONSERWACJA I PRZEGLĄDY

Okresowe przeglądy i regulacje są niezbędne do utrzymania urządzenia w jak najlepszym stanie technicznym. Stosuj się do podanej w poniższej tabeli częstotliwości wykonywania konkretnych czynności przeglądowych lub regulacyjnych.

NIEBEZPIECZEŃSTWO !

Przed rozpoczęciem przeglądu czy naprawy zawsze zatrzymaj silnik. Spaliny zawierają trujący tlenek węgla, którego wdychanie może doprowadzić do utraty przytomności, a nawet do śmierci. Jeśli silnik musi być uruchomiony, upewnij się, że została zapewniona bardzo dobra wentylacja.

UWAGA!

Używaj tylko oryginalnych części zamiennych Hondy lub ich najwyższej jakości zamienników. Używanie części nieodpowiedniej jakości może doprowadzić do uszkodzenia glebogryzarki.

Tabela przeglądów

Regularny okres serwisowania (1) Wykonuj co wskazany okres czasu lub ilość przepracowanych godzin, w zależności co nastąpi pierwsze.		Po zakończeniu magazynowania	Przed każdym użyciem	1-szy miesiąc lub 20 godzin	Co 3 m-ce lub 50 godz.	Co 6 m-cy lub 100 godzin	Co rok lub 300 godzin
Wyszczególnienie							
Olej silnikowy	Sprawdź poziom						
	Wymień						
Olej w przekładni	Sprawdź poziom						
Filtr powietrza	Sprawdź						
	Oczyść				(2)		
	Wymień						
Wygląd zewnętrzny	Sprawdź						
Działanie dźwigni przepustnicy	Sprawdź						
Działanie dźwigni sprzęgła	Sprawdź						
Dokręcenie śrub i nakrętek	Sprawdź						
Przewody i linki	Sprawdź						

(1) Przy użytkowaniu komercyjnym zapisuj liczbę przepracowanych godzin, aby określić właściwe terminy poszczególnych czynności konserwacyjnych.

(2) Wykonuj co każde 10 godzin pracy lub codziennie, jeśli używasz maszyny w warunkach silnego zapylenia.

Regularny okres serwisowania (1) Wykonuj co wskazany okres czasu lub ilość przepracowanych godzin, w zależności co nastąpi pierwsze.		Po zakończeniu magazynowania	Przed każdym użyciem	1-szy miesiąc lub 20 godzin	Co 3 m-ce lub 50 godz.	Co 6 m-cy lub 100 godzin	Co rok lub 300 godzin
Wyszczególnienie							
Praca silnika	Sprawdź						
Filtr osadnikowy	Oczyść						
Świeca zapłonowa	Sprawdź-wyreguluj						
	Wymień						
Smarowanie	Nasmaruj	(3)					
Napięcie paska	Sprawdź-wyreguluj			(3) (4)		(3) (4)	
Linka gazu	Sprawdź-wyreguluj						
Linka sprzęgła	Sprawdź-wyreguluj			(3)		(3)	
Obroty jałowe	Sprawdź-wyreguluj						(3)
Luz zaworowy	Sprawdź-wyreguluj						(3)
Komora spalania	Oczyść	Po każdych 500 godzinach (3)					
Zbiornik paliwa i filtr	Oczyść	(3)				(3)	
Przewody paliwowe	Sprawdź	Co 2 lata (wymień, jeśli to konieczne) (3)					

- (1) Przy użytkowaniu komercyjnym zapisuj liczbę przepracowanych godzin, aby określić właściwe terminy poszczególnych czynności konserwacyjnych.
- (3) Te czynności powinny być wykonane przez autoryzowany serwis.
- (4) Sprawdź, czy pasek nie jest popękany lub nie wykazuje śladów zużycia, jeśli tak – wymień na nowy.

1. Wymiana oleju

Olej należy wymieniać, gdy silnik jest ciepły, dzięki czemu olej spłynie szybko i w całości.

1. Umieść pod silnikiem odpowiedni pojemnik na zużyty olej i następnie wykręć korek wlewu oleju oraz śrubę spustową oleju i podkładkę uszczelniającą.
2. Pochyl glebogryzarkę lekko do przodu tak, aby spłynął olej.
3. Oczekaj, aż olej silnikowy całkowicie spłynie, następnie wkręć śrubę spustową wraz z nową podkładką. Dokładnie dokręć śrubę.
4. Wlej zalecanego oleju (patrz str. 16) do oznaczenia górnego maksymalnego poziomu.
5. Dokładnie zakręć korek wlewu oleju.

Ilość oleju w silniku: 0,58 l

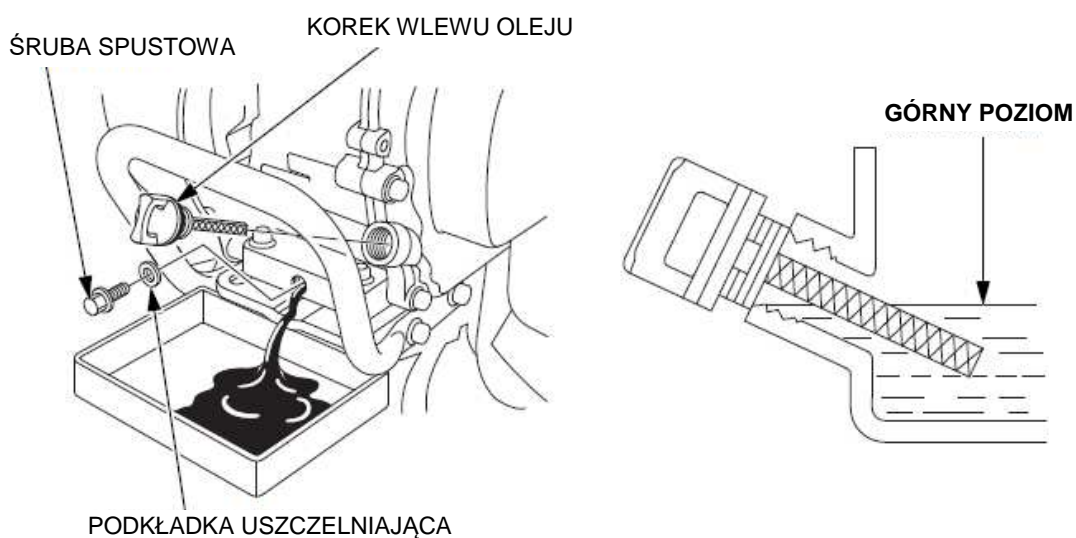

Po zakończeniu czynności związanych ze zużytym olejem zawsze umyj ręce wodą z mydłem.

UWAGA

Prosimy pozbywać się zużytego oleju w sposób, który nie będzie szkodził środowisku naturalnemu. Zalecamy dostarczenie zużytego oleju w odpowiednim pojemniku do lokalnej stacji serwisowej. Nie wyrzucaj zużytego oleju do kosza, ani nie wylewaj do gruntu lub kanalizacji.

2. Filtr powietrza

Zabrudzony filtr powietrza będzie utrudniał dopływ powietrza do gaźnika. Aby zapobiec awarii gaźnika, regularnie sprawdzaj stan filtra powietrza. Dokonuj przeglądów i czyszczenia filtra częściej, jeśli pracujesz w silnie zapyłonym środowisku.

⚠ NIEBEZPIECZEŃSTWO !

Nigdy nie używaj benzyny lub rozpuszczalników o niskim punkcie zapłonu do czyszczenia elementów filtra powietrza. Może to doprowadzić do pożaru lub eksplozji.

⚠ UWAGA!

Nigdy nie uruchamiaj maszyny bez filtra powietrza. Spowoduje to bardzo szybkie zużycie silnika.

1. Odkręć nakrętkę motylkową i zdejmij pokrywę filtra. Wyjmij elementy filtra i rozdziel je. Dokładnie sprawdź, czy obydwa elementy nie są dziurawe lub przetarte, jeśli tak – wymień je na nowe.

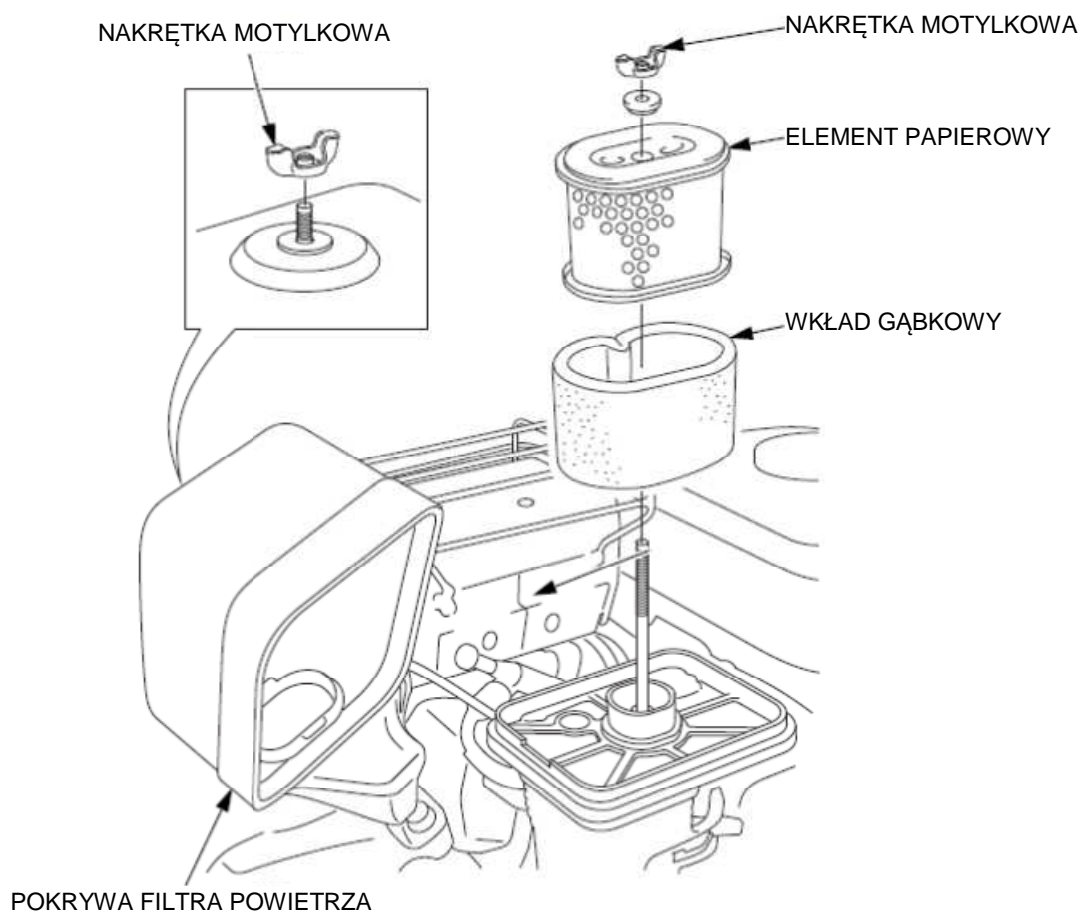

2. Oczyść obydwa elementy filtra powietrza, jeśli mają być ponownie użyte.

Wkład gąbkowy:

Umyj w ciepłej wodzie z mydłem, wyciśnij i dobrze wysusz. Możesz również umyć wkład w rozpuszczalniku o wysokim punkcie zapłonu i dokładnie wysuszyć. Następnie zanurz gąbkę w czystym oleju silnikowym i wyciśnij jego nadmiar. Silnik będzie dymił po uruchomieniu, jeśli w gąbce zastało zbyt dużo oleju.

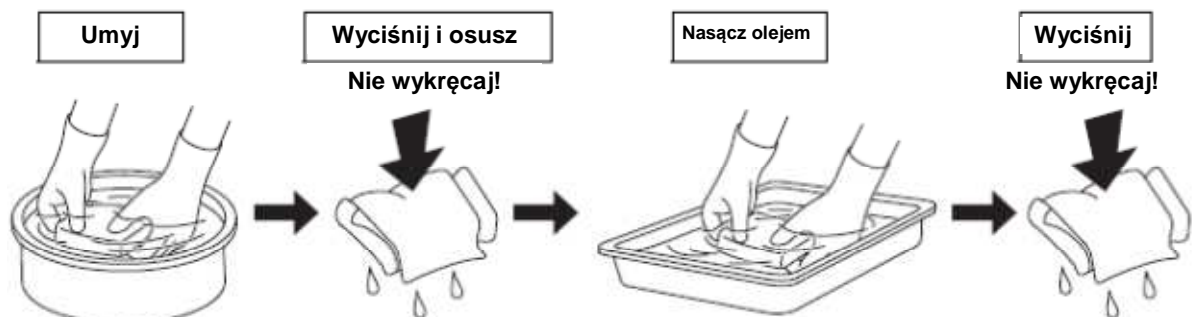

Element papierowy:

Uderz kilkukrotnie elementem papierowym o twardą powierzchnię, aby usunąć nadmiar brudu lub przedmuchaj sprężonym powietrzem od wewnętrznej do zewnętrznej strony wkładu. Nigdy nie używaj szczotki do usunięcia brudu – spowoduje to tylko wtarcie kurzu we włókna elementu. Jeśli wkład papierowy jest nadmiernie zabrudzony – wymień go na nowy.

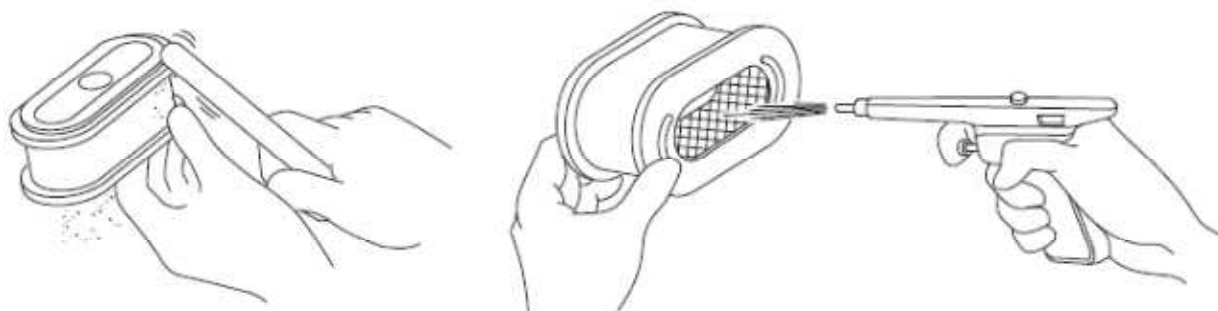

3. Z powrotem dokładnie zainstaluj filtr powietrza i załóż pokrywę filtra.

3. Czyszczenie osadnika

! NIEBEZPIECZEŃSTWO !

Benzyna jest wysoce łatwopalna, a w pewnych warunkach wybuchowa.

Nie pal i nie dopuszczaj źródeł otwartego ognia lub iskiei w miejsce tankowania lub przechowywania benzyny.

1. Przesław włącznik zapłonu silnika w pozycję OFF.
2. Przekręć zawór paliwa w pozycję OFF tak, aby zetknął się z przyciskiem blokującym.
3. Wykręć osadnik i wyjmij ostrożnie O-ring za pomocą 10 mm klucza.
4. Opróżnij osadnik i umy w niepalnym rozpuszczalniku.
5. Umieść nowy O-ring w zaworze i zainstaluj osadnik. Dokładnie dokręć osadnik.
6. Otwórz zawór paliwa (pozycja ON) i sprawdź, czy nie ma wycieku.

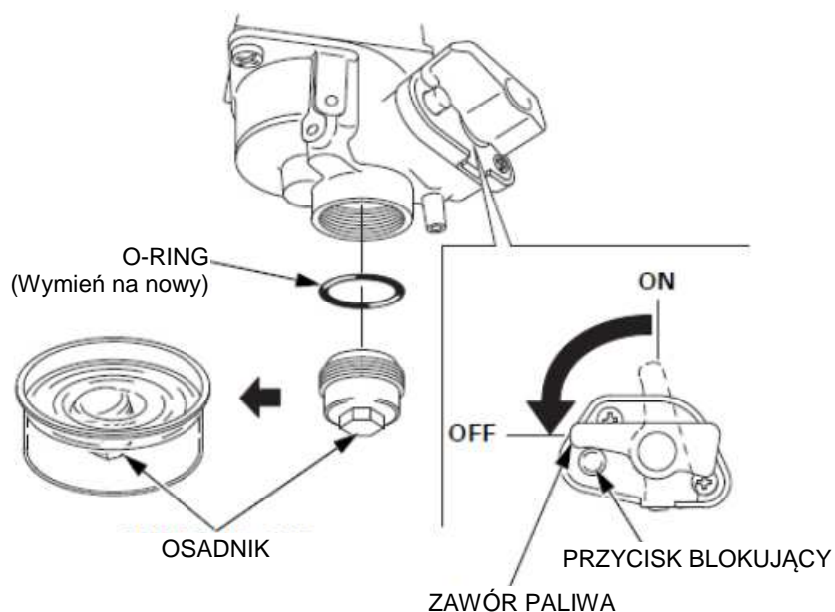

4. Serwisowanie świecy zapłonowej

Zalecane świece zapłonowe: BPR5ES (NGK)
W16EPR-U (DENSO)

Aby zapewnić prawidłową pracę silnika świeca musi być wolna od nalotu, a odległość między elektrodami musi być właściwie wyregulowana.

1. Zdejmij fajkę świecy zapłonowej.
Użyj klucza do świec zapłonowych, aby wykręcić świecę.

⚠ NIEBEZPIECZEŃSTWO !

Jeśli silnik dopiero co zakończył pracę, tłumik będzie bardzo gorący. Uważaj, aby nie dotknąć tłumika.

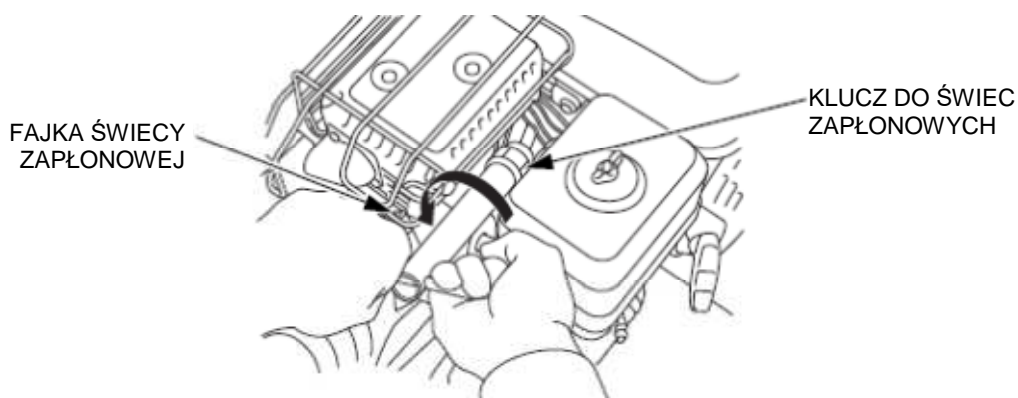

2. Wizualnie sprawdź stan świecy. Wyrzuć świecę, jeśli izolator jest pęknięty lub obłupany. Oczyszcz świecę drucianą szczotką, jeśli ma być ponownie użyta.

3. Sprawdź odstęp pomiędzy elektrodami przy pomocy szczelinomierza.
Skoryguj odstęp, jeśli jest to konieczne poprzez ostrożne dogięcie bocznej elektrody.
Odstęp powinien wynosić:
0,70 - 0,80 mm

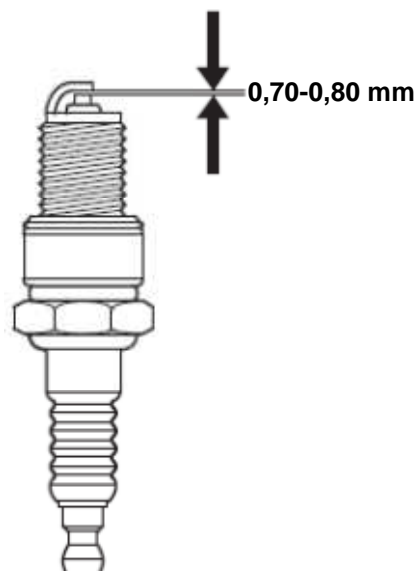

4. Przed ponownym wkręceniem sprawdź, czy podkładka świecy zapłonowej jest w dobrym stanie i wprowadź świecę w otwór uważając aby nie uszkodzić gwintu.

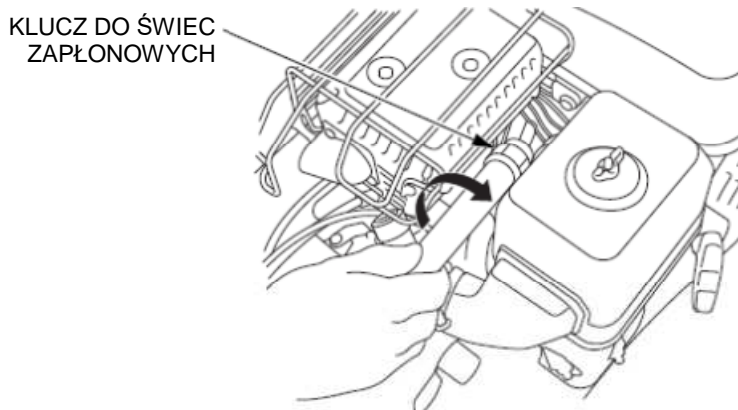

5. Po wstępnym wkręceniu świecy ręcznie, dokręć ją kluczem do świec, aby docisnąć podkładkę.

UWAGA

W przypadku montowania nowej świecy, dokręć świecę kluczem jeszcze o 1/2 obrotu, natomiast w przypadku montowania świecy używanej, dokręć ją kluczem jeszcze o 1/8 - 1/4 obrotu.

⚠ UWAGA!

Świeca zapłonowa powinna być bardzo dokładnie dokręcona. Niewłaściwie dokręcona świeca nagrzewa się do bardzo wysokiej temperatury i może spowodować uszkodzenie silnika.

Nigdy nie instaluj świec zapłonowych o innych parametrach, niż zalecane.

5. Regulacja linki gazu (przepustnicy)

Zmierz luz na końcu dźwigni przepustnicy.

Luz powinien wynosić: 5-10 mm

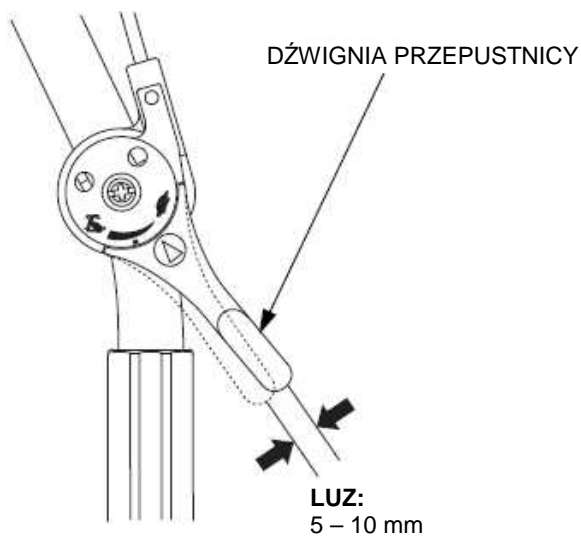

Jeśli luz ma inną wartość, poluzuj nakrętkę blokującą i skoryguj ustawienie przekręcając śrubę regulacyjną według potrzeb.

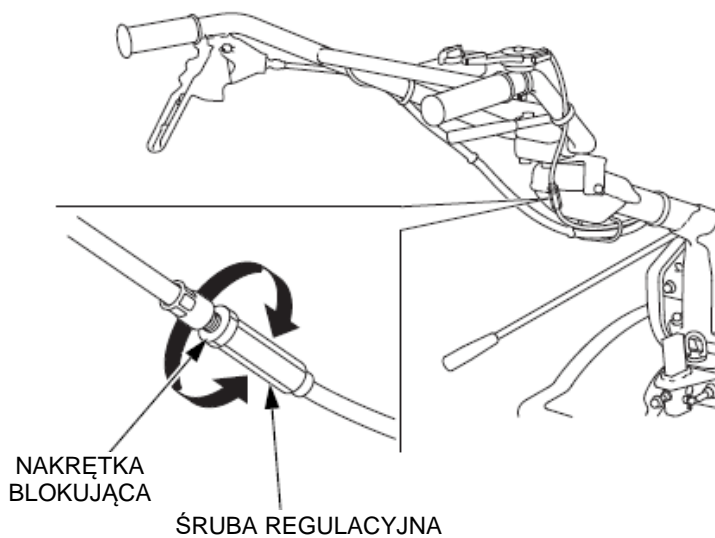

6. Regulacja linki sprzęgła

Przy zwolnionej dźwigni sprzęgła, zmierz luz pomiędzy ogranicznikiem wspornika rączki, a ogranicznikiem ramienia dźwignienki blokującej.

Luz powinien wynosić: 2.0 – 4.0 mm

Jeśli luz ma inną wartość, poluzuj nakrętkę blokującą i skoryguj ustawienie przekręcając śrubę regulacyjną według potrzeb. Po wykonaniu regulacji dokładnie dokręć nakrętkę blokującą.

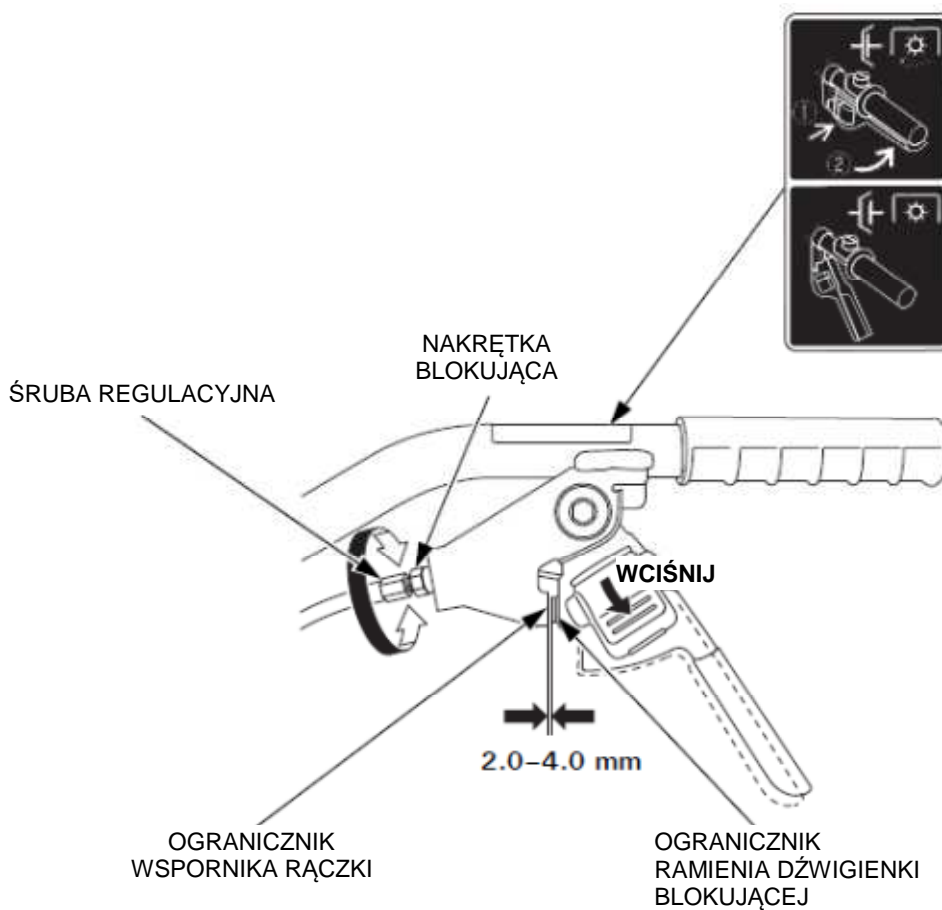

7. Czyszczenie dźwigni sprzęgła

Jeśli dźwignienka blokująca i dźwignia sprzęgła nie działają płynnie lub włączenie sprzęgła następuje po ściśnięciu dźwigni sprzęgła, ale bez wciśnięcia dźwignienki blokującej, zdemontuj i oczyść dźwignię sprzęgła.

UWAGA

Pamiętaj o odstającej sprężynie i pierścieniu, gdy demontujesz dźwignię sprzęgła. Sprężyna i pierścień znajdują się pomiędzy prawą stroną dźwigni sprzęgła, a wspornikiem rączki kierownicy.

1. Wyciągnij zawleczkę ze sworznia środkowego dźwigni.
2. Przytrzymując dźwignię sprzęgła, sprężynę i pierścień, wyciągnij sworznię środkową dźwigni. Odłącz dźwignię sprzęgła, sprężynę i pierścień.
3. Usuń brud i wszelkie przedmioty obce. Wytrzyj i oczyść punkt mocowania dźwigni oraz ramię dźwignienki blokującej.

UWAGA

Nie smaruj dźwigni sprzęgła, dźwignienki blokującej czy ramienia dźwignienki olejem, ani żadnym płynem czyszczącym

Olej i płyn czyszczący będą przyciągać brud i przedmioty obce.

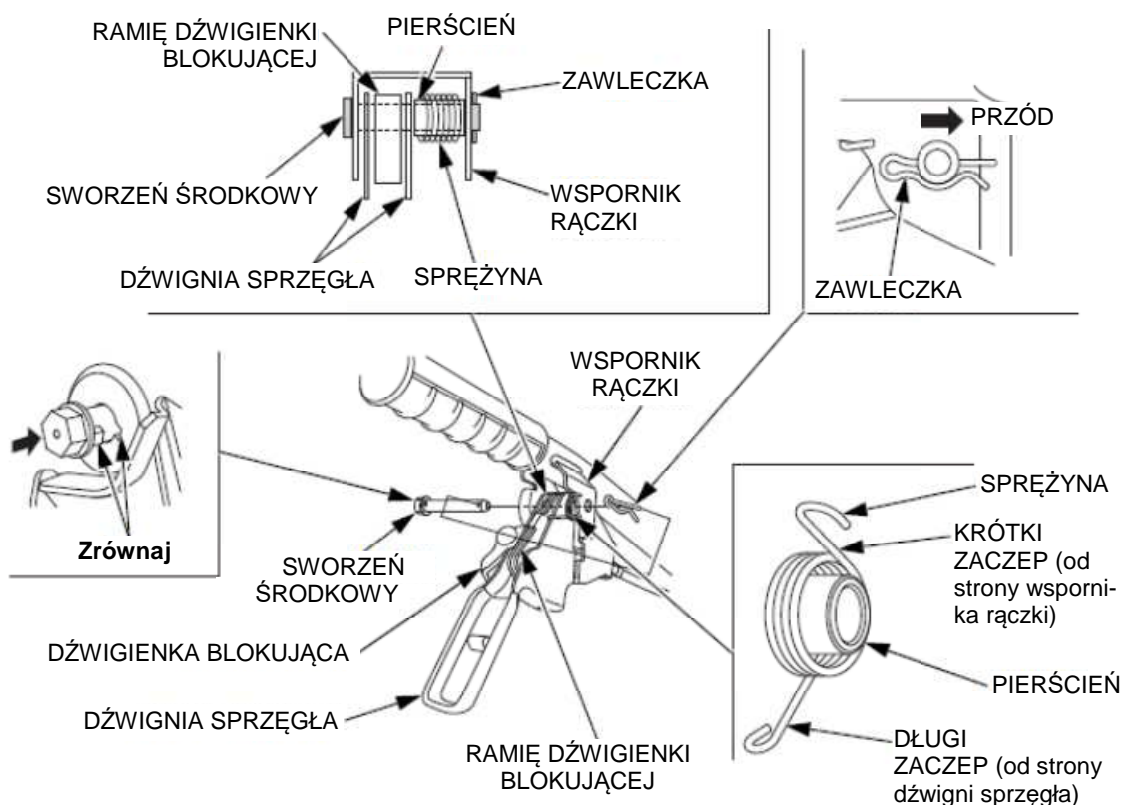

4. Złóż pierścień ze sprężyną i umieść pomiędzy prawą stroną dźwigni sprzęgła, a wspornikiem rączki kierownicy (patrz str. 50).
Z pierścieniem i sprężyną umieszczonymi w tej pozycji, wsuń sworzeń środkowy dźwigni.
5. Zrównaj występ znajdujący się na sworzniu środkowym dźwigni z rowkiem na boku otworu wspornika rączki kierownicy i następnie wsuń zawleczkę w kierunku pokazanym na rysunku (patrz str. 50).
6. Sprawdź, czy dźwignia sprzęgła i dźwigienka blokująca działają płynnie.
Jeśli dźwigniami nie da się płynnie operować lub jeśli załącza się sprzęgło po ściśnięciu dźwigni sprzęgła, ale bez wciśnięcia dźwigienki blokującej, dostarcz glebogryzarkę do autoryzowanego serwisu Hondy.

8. Kontrola i wymiana noży (typy SER i DER)

⚠ NIEBEZPIECZEŃSTWO !

- Zakładaj grube rękawice, aby chronić ręce.
- Sprawdzenie i wymianę noży przeprowadzaj z glebogryzarką ustawioną na równej nawierzchni i przy zatrzymanym silniku. Zdejmij fajkę ze świecy zapłonowej, aby zapobiec przypadkowemu uruchomieniu silnika.

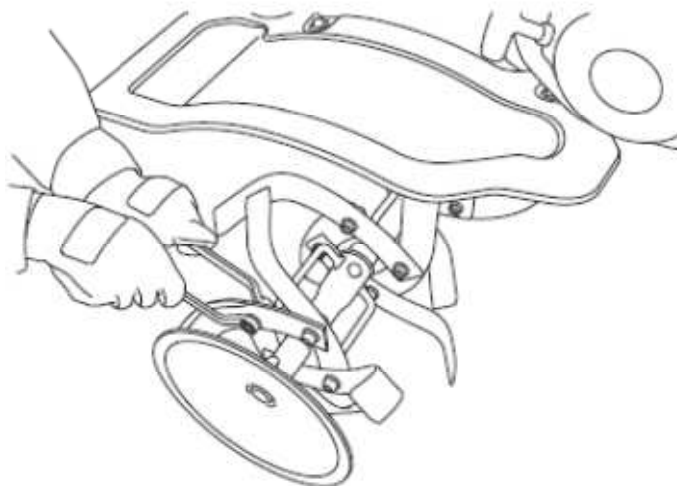

Przed rozpoczęciem sprawdzenia lub wymiany noży, ustaw przednie koło (typ DER) w pozycji DOWN – obniżonej (patrz str. 34) i umieść glebogryzarkę na stabilnej, równej nawierzchni oraz zabezpiecz maszynę, aby się nie ruszała.

Przekręć zawór paliwa w pozycję OFF.

Sprawdzenie:

1. Sprawdź, czy noże nie są uszkodzone, wygięte lub poluzowane. Jeśli znajdziesz jakiegolwiek nieprawidłowości, dokręć lub wymień uszkodzoną część.
2. Sprawdź, czy śruba mocująca mechanizmu obrotowego nie jest poluzowana, dokręć śrubę, jeśli zachodzi taka konieczność.
3. Sprawdź, czy wszystkie sworznie i zawlecзки mocujące są na swoich miejscach lub czy nie są uszkodzone, jeśli to konieczne, wymień na nowe (patrz str. 56-57).

UWAGA

Stosuj oryginalne części zamienne Hondy lub ich wysokiej jakości odpowiedniki do wymiany wszystkich elementów zestawu noży.

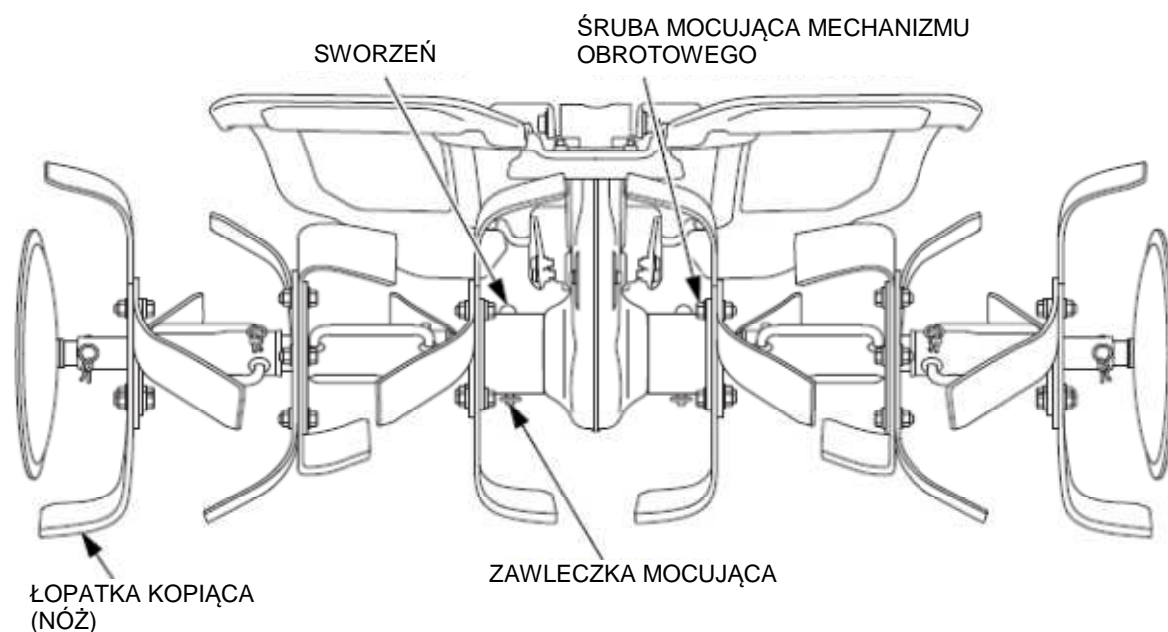

Demontaż noży i tarczy bocznej:

- Typ DER:

Ustaw przednie koło w pozycji UP – górnej (patrz str. 34).

1. Podnieś kierownicę tak, aby zetknęła się z przednim kołem (typ DER) lub aby przedni koniec maszyny zetknął się z podłożem.

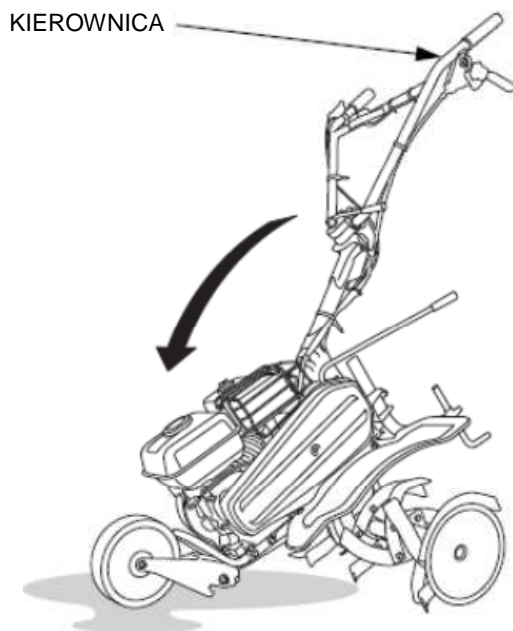

2. Złap za jedną z rączek kierownicy i przechyl glebogryzarkę w kierunku wskazanym przez strzałkę, aby podnieść nad podłoże część zestawu noży, znajdującą się najbliżej. Przytrzymaj w tej pozycji. Nie ciągnij za linki sterujące podczas przytrzymywania rączki kierownicy. Uważaj podczas przechylania glebogryzarki. Jeśli maszyna będzie przechylona bardziej, niż to konieczne, może dojść do wycieku benzyny.

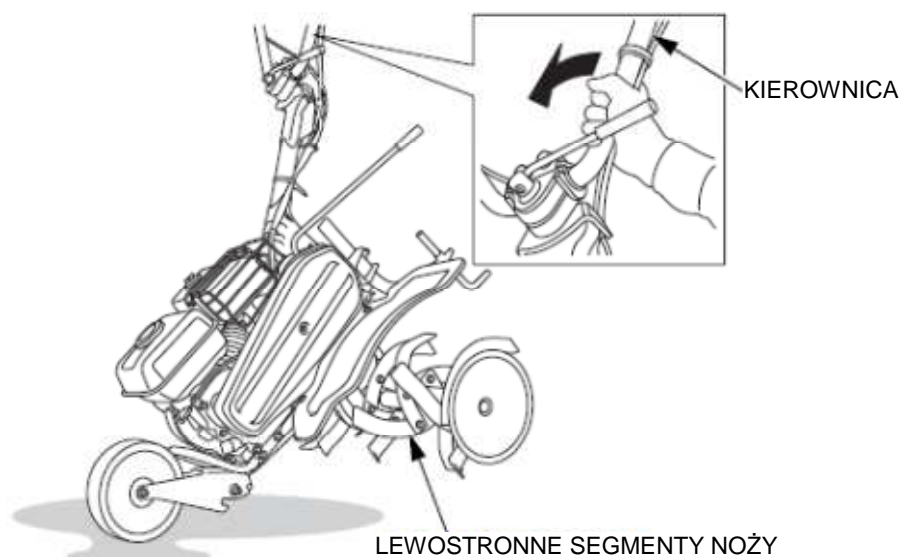

3. Wyjmij zawlecзки mocujące i sworznie, następnie zdejmij tarczę boczną i zewnętrzne segmenty noży.
4. Wyjmij zawleczkę mocującą i sworznię, następnie zdejmij wewnętrzny segment noży.
5. Przeciwnie segmenty noży oraz tarcza boczna (prawe) są zamontowane w ten sam sposób.

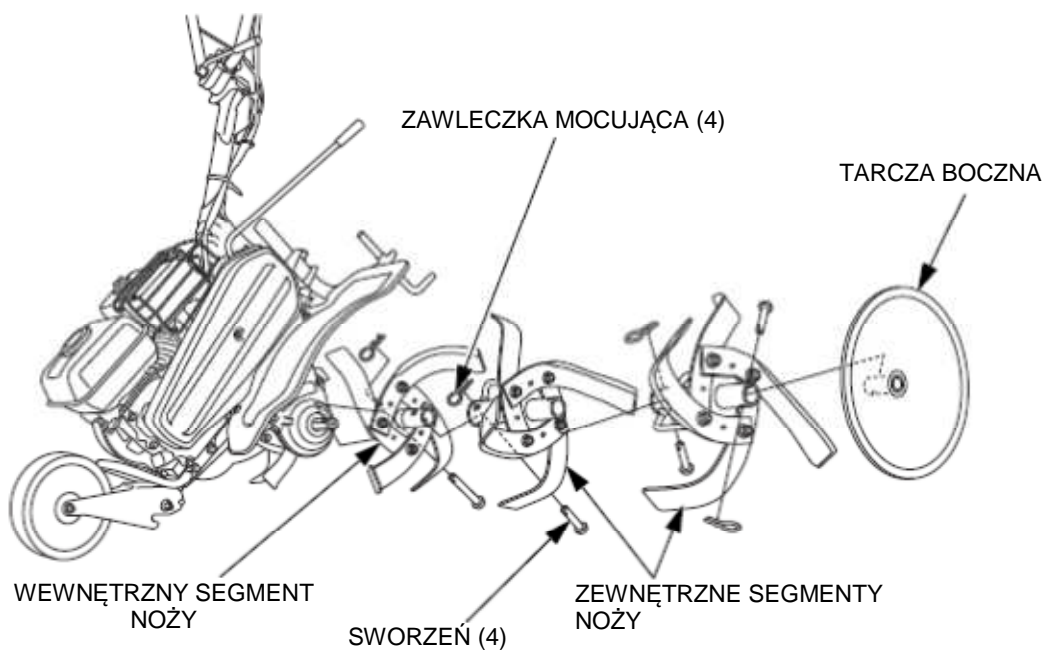

Montaż segmentów noży i tarczy bocznej:

1. Zamontuj wewnętrzny segment noży na osi.

- Po lewej stronie noży wewnętrznych są widoczne oznaczenia „G” i „H”.
- Po prawej stronie noży wewnętrznych oznaczenia „G” i „H” nie są widoczne.

LEWY SEGMENT WEWNĘTRZNY
(Widok od strony noży zewnętrznych)



PRAWY SEGMENT WEWNĘTRZNY
(Widok od strony noży zewnętrznych)

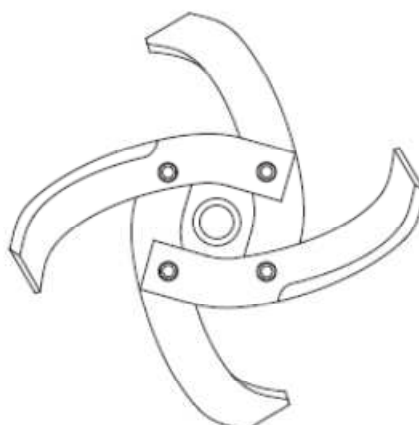

ZAWLECZKA MOCUJĄCA

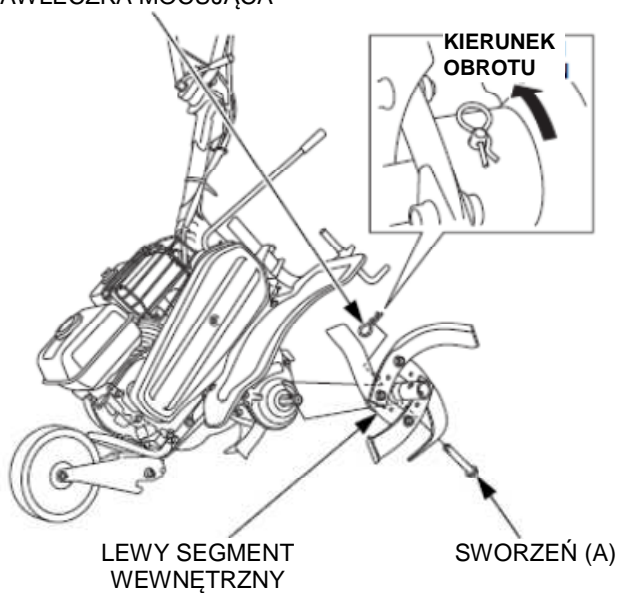

2. Włóż sworzeń A i załóż zawleczkę mocującą.

SWORZEŃ A (DŁUGI)

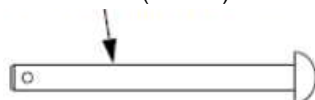

SWORZEŃ B (KRÓTKI)



3. Zamontuj zewnętrzne segmenty noży tak, aby znajdujące się na nożach oznaczenia „R” (prawy segment) lub „L” (lewy segment) były skierowane w stronę segmentu wewnętrznego, jak pokazano na poniższym rysunku.
4. Włóż sworznie B i załóż zawlecжки mocujące.
5. Zamontuj tarczę boczną, następnie włóż sworznie B i załóż zawleczkę mocującą.
6. Przeciwne segmenty noży oraz tarcza boczna są zamontowane w ten sam sposób.

**LEWY SEGMENT ZEWNĘTRZNY
(Widok od strony noży wewnętrznych)**

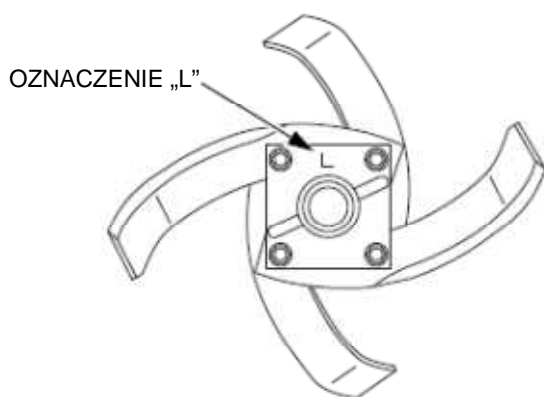

**PRAWY SEGMENT ZEWNĘTRZNY
(Widok od strony noży wewnętrznych)**

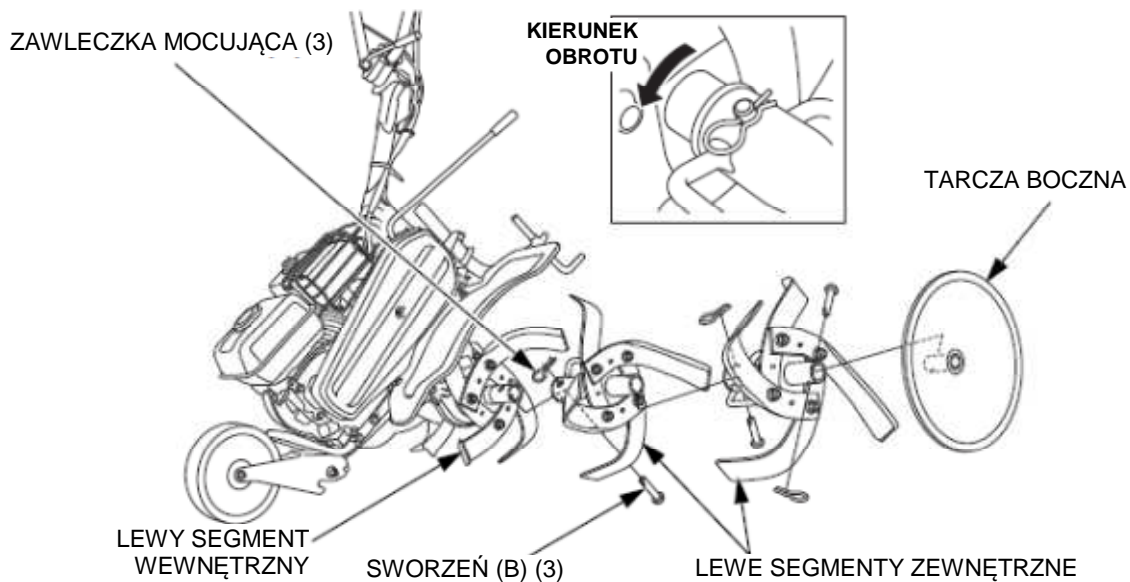
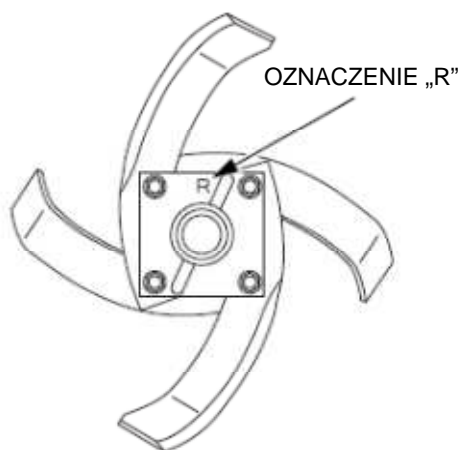

Montaż noża:

Noże powinny być zamontowane we właściwy sposób.

Nieprawidłowe ułożenie noży lub ich instalacja w niewłaściwym kierunku spowoduje wibracje maszyny i uniemożliwi odpowiednią kultywację gleby.

Są dwa typy noży (G i H). Nóż G ma wygrawerowane oznaczenie „G” na jednej stronie, analogicznie nóż H posiada oznaczenie „H”.

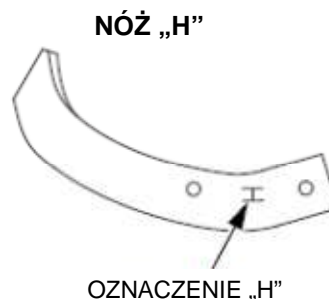

• Prawa strona:

Zainstaluj prawostronne noże segmentu zewnętrznego i segmentu wewnętrznego z oznaczeniami „G” i „H” skierowanymi w stronę obudowy przekładni.

(Oznaczenia „G” i „H” nie będą widoczne z zewnątrz.)

Oznaczenia „H” noży powinny zrównać się z otworami sworzni.

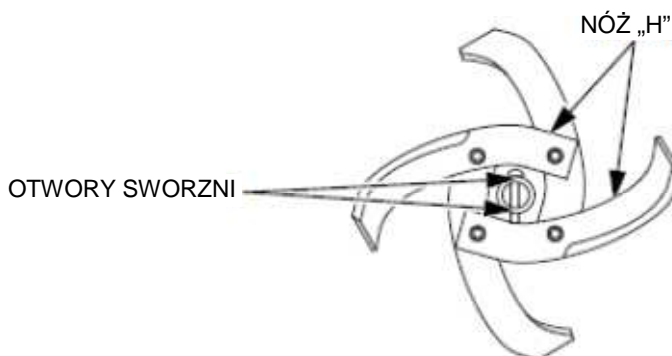

• Lewa strona:

Zainstaluj lewostronne noże segmentu zewnętrznego i segmentu wewnętrznego z oznaczeniami „G” i „H” skierowanymi w stronę tarczy bocznej.

Oznaczenia „G” noży powinny zrównać się z otworami sworzni.

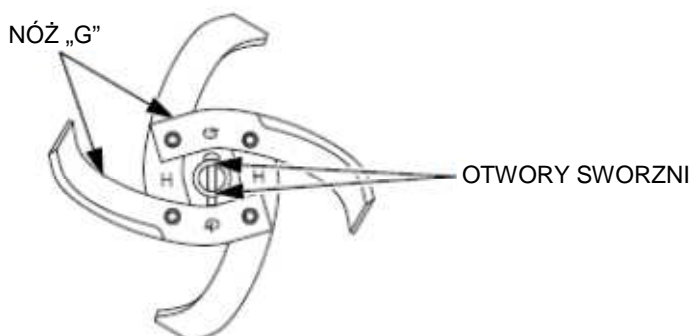

• Noże segmentu zewnętrznego

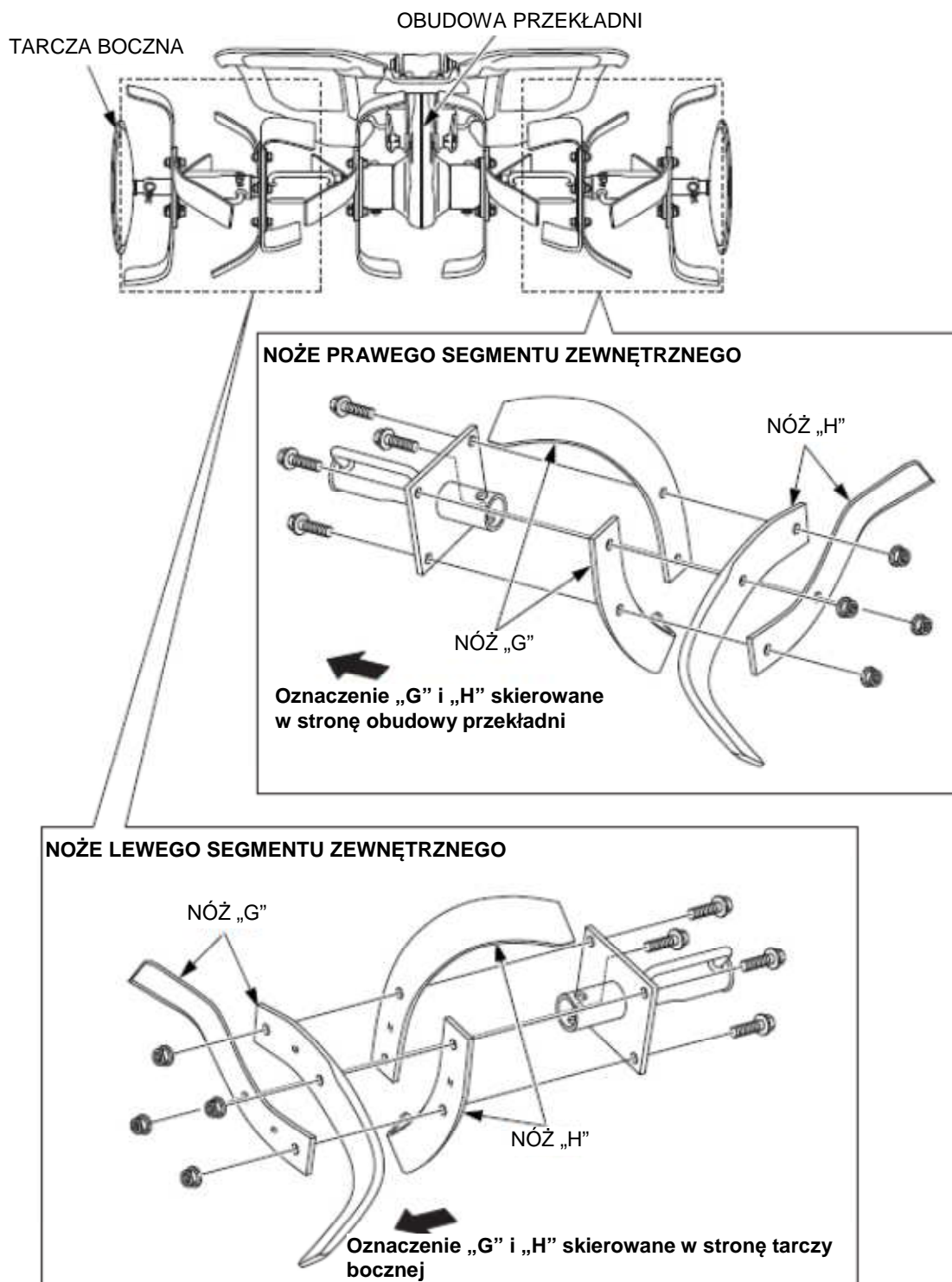

• Noże segmentu wewnętrznego

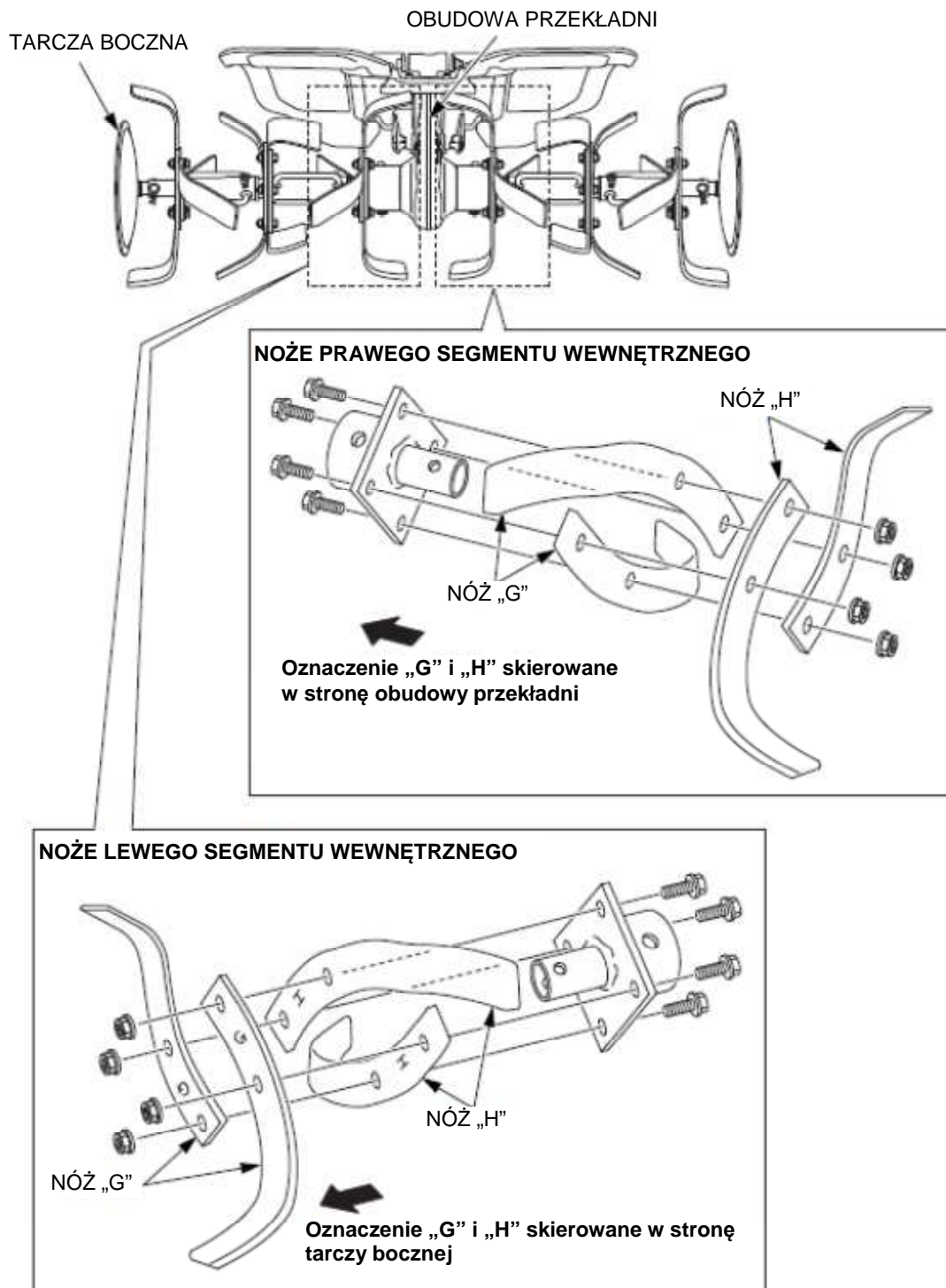

9. TRANSPORTOWANIE I PRZECHOWYWANIE

⚠ NIEBEZPIECZEŃSTWO !

Na czas transportu zamknij zawór paliwa i staraj się utrzymywać maszynę w poziomie. Zapobiegnie to przypadkowemu rozlaniu się paliwa. Opary rozlanego paliwa mogą ulec zapaleniu.

Przed przechowywaniem glebogryzarki przez dłuższy czas:

1. Upewnij się, że miejsce, w którym maszyna będzie stała jest czyste i suche.
2. Zlej paliwo:

⚠ NIEBEZPIECZEŃSTWO !

Benzyzna jest wysoce łatwopalna, a w pewnych warunkach wybuchowa. Nie pal i nie dopuszczaj źródeł otwartego ognia lub iskier w czasie zlewania paliwa lub w miejsce przechowywania benzyny.

- a. Umieść pod gaźnikiem odpowiedni pojemnik, do którego będziesz zlewał benzynę i użyj lejka, aby zapobiec rozlaniu paliwa.

Aby zlać benzynę tylko z gaźnika, umieść odpowiedni pojemnik pod gaźnikiem i postępuj wg procedury opisanej w punktach „e” i „f”.

- b. Wykręć osadnik i O-ring.
- c. Otwórz zawór paliwa (ON). Zlej paliwo do odpowiedniego kanistra.

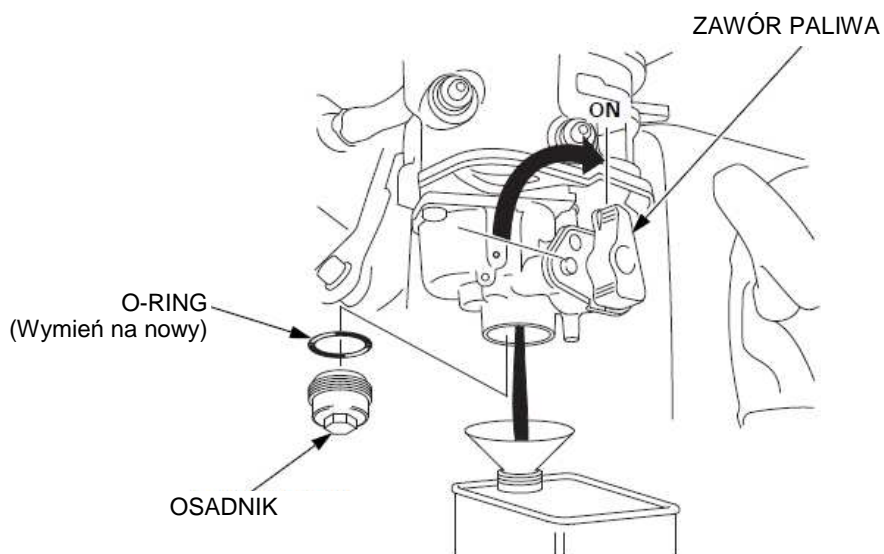

- d. Pozwól, aby paliwo całkowicie spłynęło i zamknij zawór paliwa (OFF).
- e. Przekręć zawór paliwa w pozycję „OPRÓŻNIJ”, jednocześnie wciskając przycisk blokujący. Zlej paliwo do odpowiedniego pojemnika.

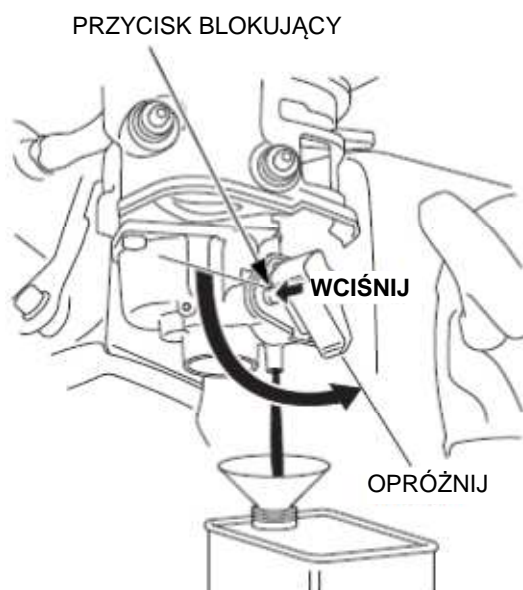

- f. Pozwól, aby paliwo całkowicie spłynęło. Przekręć zawór paliwa z powrotem do pozycji OFF (zamknięty) tak, aby zawór dotykał przycisku blokującego.

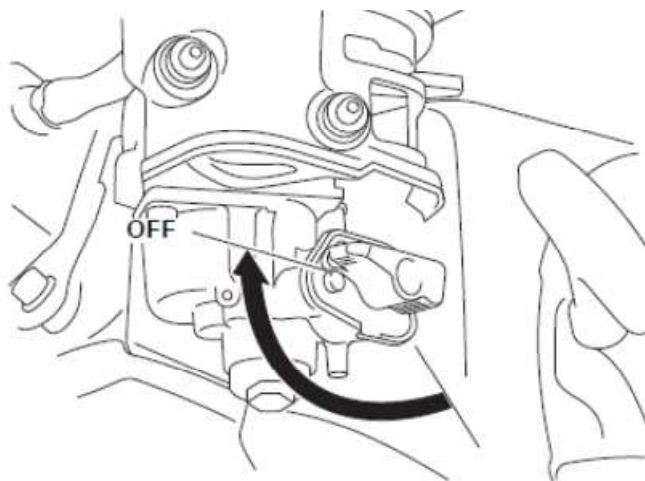

- g. Załóż nowy O-ring i zainstaluj z powrotem osadnik. Dokładnie dokręć osadnik.

3. Pociągnij za rączkę rozrusznika do momentu wyczucia oporu. Ciągnij za linkę do momentu, aż wycięcie na kole zamachowym zrówna się z otworem na rozruszniku.
W tym punkcie zawory: wydechowy i ssący zamykają komorę spalania, co zabezpiecza silnik przed działaniem korozji od wewnątrz.
4. Wymień olej silnikowy.
5. Przykryj glebogryzarkę plandeką.

Nie ustawiaj maszyny opartej rączkami o podłoże. Spowoduje to przeciek oleju silnikowego do cylindra lub wyciek paliwa.

10. USUWANIE USTEREK

Jeśli silnik nie chce zapalić:

1. Czy w zbiorniku paliwa jest benzyna?
2. Czy zawór paliwa jest otwarty (w pozycji ON)?
3. Czy włącznik zapłonu silnika znajduje się w pozycji ON?
4. Czy paliwo dociera do gaźnika?
Aby sprawdzić – przekręć zawór paliwa w pozycję OPRÓŻNIJ (patrz str. 62). Paliwo powinno swobodnie wypływać. Następnie zakręć zawór paliwa (OFF).



NIEBEZPIECZEŃSTWO !

Jeśli dojdzie do rozlania paliwa, upewnij się, że miejsce to wyschło zanim uruchomisz silnik. Opary rozlanego paliwa lub benzyna mogą ulec zapaleniu.

5. Czy świeca zapłonowa jest w dobrym stanie?

Wykręć i sprawdź świecę zapłonową. Oczyszczyć, wyreguluj odstęp pomiędzy elektrodami i osusz świecę. Wymień świecę na nową, jeśli to konieczne.

6. Jeśli nadal nie jest możliwe uruchomienie silnika, dostarcz glebogryzarkę do autoryzowanego serwisu Hondy.

11. DANE TECHNICZNE

Model	FJ500-SE	FJ500-SER	FJ500-DE	FJ500-DER
Kod opisowy	FAAC			

Wymiary i waga

Model	FJ500-SE	FJ500-SER	FJ500-DE	FJ500-DER
Długość	1395 mm		1435 mm	
Szerokość	610 mm	925 mm	610 mm	925 mm
Wysokość	990 mm		1015 mm	
Sucha masa (ciężar)	45 kg	57 kg	50 kg	62 kg

Silnik

Model silnika	GX 160
Typ	4-suwowy, 1-cylindrowy, OHV, wymuszony obieg powietrza
Pojemność skokowa	163 cm ³
Średnica x skok	68.0 x 45.0 mm
System zapłonu	Iskrownik tranzystorowy
Świeca zapłonowa	BPR5ES (NGK), W16EPR-U (DENSO)
Pojemność miski olejowej	0,58 l
Pojemność zbiornika paliwa	2,4 l

Napęd

Model	FJ500-SE	FJ500-SER	FJ500-DE	FJ500-DER
Sprzęgło	Pasek napinający			
Przekładnia	1 do przodu i 1 do tyłu		2 do przodu i 1 do tyłu	
Pojemność skrzyni przekładni	0,95 l			

Hałas i wibracje

Typ	SE, SER	DE, DER
Poziom ciśnienia akustycznego działający na uszy operatora (EN ISO 11200: 1995)	81 dB(A)	81 dB(A)
Niepewność pomiarowa	2 dB(A)	2 dB(A)
Zmierzony poziom mocy akustycznej (Odniesienie do glebogryzarek w dyrektywie 2000/14/EC, 2005/88/EC))	96 dB(A)	96 dB(A)
Niepewność pomiarowa	2 dB(A)	2 dB(A)
Poziom wibracji działających na ramię operatora (EN 1033: 1995)	5,8 m/s ²	7,8 m/s ²
Niepewność pomiarowa (EN12096: 1997 Załącznik D)	2,3 m/s ²	3,1 m/s ²

ADRESY GŁÓWNYCH DYSTRYBUTORÓW HONDY

AUSTRIA

Honda Austria GmbH
Hondastraße 1
2351 Wiener Neudorf
Tel. : +43 (0)2236 690 0
Fax : +43 (0)2236 690 480
<http://www.honda.at>
✉ HondaPP@honda.co.at

BALTIC STATES (Estonia/Latvia/ Lithuania)

Honda Motor Europe Ltd.
Estonian Branch
Tulika 15/17
10613 Tallinn
Tel. : +372 6801 300
Fax : +372 6801 301
✉ honda.baltic@honda-eu.com

BELGIUM

Honda Belgium
Doornveld 180-184
1731 Zellik
Tel. : +32 2620 10 00
Fax : +32 2620 10 01
<http://www.honda.be>
✉ BH_PE@HONDA-EU.COM

BULGARIA

Kirov Ltd.
49 Tsaritsa Yoana blvd
1324 Sofia
Tel. : +359 2 93 30 892
Fax : +359 2 93 30 814
<http://www.kirov.net>
✉ honda@kirov.net

CROATIA

Hongoldonia d.o.o.
Vrbaska 1c
31000 Osijek
Tel. : +38531320420
Fax : +38531320429
<http://www.hongoldonia.hr>
✉ prodaja@hongoldonia.hr

CYPRUS

Alexander Dimitriou & Sons
Ltd.
162, Yiannos Kranidiotis
Avenue
2235 Latsia, Nicosia
Tel. : +357 22 715 300
Fax : +357 22 715 400

CZECH REPUBLIC

BG Technik cs. a.s.
U Zavodiste 251/8
15900 Prague 5 - Velka
Chuchle
Tel. : +420 2 838 70 850
Fax : +420 2 667 111 45
<http://www.honda-stroje.cz>

DENMARK

Tima Products A/S
Tårnfalkevej 16
2650 Hvidovre
Tel. : +45 36 34 25 50
Fax : +45 36 77 16 30
<http://www.tima.dk>

FINLAND

OY Brandt AB.
Tuupakantie 7B
01740 Vantaa
Tel. : +358 207757200
Fax : +358 9 878 5276
<http://www.brandt.fi>

FRANCE

Honda Relations Clients
TSA 80627
45146 St Jean de la Ruelle Cedex
Tel. : 02 38 81 33 90
Fax : 02 38 81 33 91
<http://www.honda-fr.com>
✉ espaceclient@honda-eu.com

GERMANY

Honda Deutschland
GmbH
Sprendlinger Landstraße 166
63069 Offenbach am Main
Tel. : 01 80 5/20 20 90
Fax : +49 69 8320 20
<http://www.honda.de>
✉ info@post.honda.de

GREECE

Saracakis Brothers S.A.
71 Leoforos Athinon
10173 Athens
Tel. : +30 210 3497809
Fax : +30 210 3467329
<http://www.honda.gr>
✉ info@saracakis.gr

HUNGARY

Motor Pedo Co., Ltd.
Kamaraerdei ut 3,
2040 Budaors
Tel. : +36 23 444 971
Fax : +36 23 444 972
<http://www.hondakisgepek.hu>
✉ info@hondakisgepek.hu

ICELAND

Bernhard ehf.
Vatnagardar 24-26
104 Reykjavik
Tel. : +354 520 1100
Fax : +354 520 1101
<http://www.honda.is>

IRELAND

Two Wheels Ltd
M50 Business Park, Ballymount
Dublin 12
Tel. : +353 1 4381900
Fax : +353 1 4607851
<http://www.hondaireland.ie>
✉ Service@hondaireland.ie

ITALY

Honda Italia Industriale S.p.A.
Via della Cecchignola, 13
00143 Roma
Tel. : +848 846 632
Fax : +39 065 4928 400
<http://www.hondaitalia.com>
✉ info.power@honda-eu.com

MALTA

The Associated Motors
Company Ltd.
New Street in San Gwakkın Road
Mriehel Bypass, Mriehel QRM17
Tel. : +356 21 498 561
Fax : +356 21 480 150

NETHERLANDS

Honda Nederland B.V.
Afd. Power Equipment
Capronilaan 1
1119 NN Schiphol-Rijk
Tel. : +31 20 7070000
Fax : +31 20 7070001
<http://www.honda.nl>

NORWAY

Berema AS
P.O. Box 454
1401 Ski
Tel. : +47 64 86 05 00
Fax : +47 64 86 05 49
<http://www.berema.no>
✉ berema@berema.no

POLAND

Aries Power Equipment Sp. z o.o.
ul. Wroclawska 25
01-493 Warszawa
Tel. : +48 (22) 861 43 01
Fax : +48 (22) 861 43 02
<http://www.ariespower.pl>
<http://www.mojahonda.pl>
✉ info@ariespower.pl

PORTUGAL

Honda Portugal, S.A.
Rua Fontes Pereira de Melo 16
Abrunheira, 2714-506 Sintra
Tel. : +351 21 915 53 33
Fax : +351 21 915 23 54
<http://www.honda.pt>
✉ honda.produtos@honda-eu.com

REPUBLIC OF BELARUS

Scanlink Ltd.
Kozlova Drive, 9
220037 Minsk
Tel. : +375 172 999090
Fax : +375 172 999900
<http://www.hondapower.by>

ROMANIA

Hit Power Motor Srl
str. Vasile Stroescu nr. 12,
Camera 6, Sector 2
021374 Bucuresti
Tel. : +40 21 637 04 58
Fax : +40 21 637 04 78
<http://www.honda.ro>
✉ hit_power@honda.ro

RUSSIA

Honda Motor RUS LLC
1, Pridirizhnaya Street, Sharapovo
settlement, Naro-Fominsky district,
Moscow Region, 143350 Russia
Tel. : +7 (495) 745 20-80
Fax : +7 (495) 745 20 81
<http://www.honda.co.ru>
✉ postoffice@honda.co.ru

SERBIA & MONTENEGRO

BPP Group d.o.o
Generala Horvatovica 68
11000 Belgrade
Tel. : +381 11 3820 295
Fax : +381 11 3820 296
<http://www.hondasrbija.co.rs>
✉ honda@bazis.co.rs

SLOVAK REPUBLIC

Honda Slovakia, spol. s r.o.
Prievozká 6
821 09 Bratislava
Tel. : +421 2 32131112
Fax : +421 2 32131111
<http://www.honda.sk>

SLOVENIA

AS Domzale Moto Center D.O.O.
Blatnica 3A
1236 Trzin
Tel. : +386 1 562 22 62
Fax : +386 1 562 37 05
www.honda-as.com
✉ informacije@honda-as.com

SPAIN & Las Palmas province (Canary Islands)

Greens Power Products, S.L.
Poligono Industrial Congost -
Av Ramon Clurans n°2
08530 La Garriga - Barcelona
Tel. : +34 93 860 50 25
Fax : +34 93 871 81 80
<http://www.hondaencasa.com>

Tenerife province (Canary Islands)

Automocion Canarias S.A.
Carretera General del Sur, KM. 8,8
38107 Santa Cruz de Tenerife
Tel. : +34 (922) 620 617
Fax : +34 (922) 618 042
<http://www.aucasa.com>
✉ ventas@aucasa.com
✉ taller@aucasa.com

SWEDEN

Honda Nordic AB
Box 31002 - Långhusgatan 4
215 86 Malmö
Tel. : +46 (0)40 600 23 00
Fax : +46 (0)40 600 23 19
<http://www.honda.se>
✉ hpesinfo@honda-eu.com

SWITZERLAND

Honda Suisse S.A.
10, Route des Moulières
1214 Vernier - Genève
Tel. : +41 (0)22 939 09 09
Fax : +41 (0)22 939 09 97
<http://www.honda.ch>

TURKEY

Anadolu Motor Uretim ve
Pazarlama AS
Esentepe mah. Anadolu
cad. No: 5
Kartal 34870 Istanbul
Tel. : +90 216 389 59 60
Fax : +90 216 353 31 98
<http://www.anadolumotor.com.tr>
✉ antor@antor.com.tr

UKRAINE

Honda Ukraine LLC
101 Volodymyrska Str. - Build. 2
Kyiv 01033
Tel. : +380 44 390 14 14
Fax : +380 44 390 14 10
<http://www.honda.ua>
✉ CR@honda.ua

UNITED KINGDOM

Honda (UK) Power Equipment
470 London Road
Slough - Berkshire, SL3 8QY
Tel. : +44 (0)845 200 8000
<http://www.honda.co.uk>

AUSTRALIA

Honda Australia Motorcycle and
Power Equipment Pty. Ltd
1954-1956 Hume Highway
Campbellfield Victoria 3061
Tel. : (03) 9270 1111
Fax : (03) 9270 1133

CHILE

Honda Motor De Chile S.A
San Ignacio 031 Quilicura
Cod. Postal 8720018-Santiago
Tel. : +56 2 2709800
Fax : +56 2 7386511
<http://www.honda.cl>
✉ contacto@honda.cl

LISTA AUTORYZOWANYCH PUNKTÓW SERWISOWYCH

Adresy oraz telefony do Autoryzowanych Punktów Serwisowych Aries Power Equipment znajdziesz na stronie internetowej: www.ariespower.pl lub www.mojahonda.pl oraz pod podanymi poniżej telefonami:

Centrala:

Warszawa 02-844,
ul. Puławska 467,
tel. (0 22) 894 08 90
info@ariespower.pl

Serwis Centralny:

Warszawa 02-844,
ul. Puławska 467,
tel. (0 22) 894 08 90
serwis@ariespower.pl

DEKLARACJA ZGODNOŚCI WE – Schemat zawartości

EC Declaration of Conformity

1. The undersigned, Piet Renneboog, on behalf of the authorized representative, herewith declares that the machinery described below fulfils all the relevant provisions of:
- Directive 2006/42/EC on machinery
 - Directive 2004/108/EC on electromagnetic compatibility

2. Description of the machinery

- a) Generic denomination: Motor hoe
b) Function: preparing the soil

c) Commercial name	d) Type	e) Serial number
*1	*1	

3. Manufacturer

Jialing-Honda Motors Co., Ltd.
No.1 Guan Yue South Road, Yubei
District, Chongqing, CHINA

4. Authorized representative

Honda Motor Europe Ltd. Aalst Office
Wijngaardveld 1 (Noord V),
9300 Aalst – BELGIUM

5. References to harmonized standards	6. Other standards or specifications
EN 709:1997 +A4:2009	-

7. Outdoor noise Directive(≥ 3 kW)

- a) Measured sound power dB(A): -
b) Guaranteed sound power dB(A): -
c) Noise parameter ($\text{kW}/\text{min}^{-1}$): -
d) Conformity assessment procedure: -
e) Notified body: -

8. Done at:

Aalst , BELGIUM

9. Date:

Piet Renneboog
Homologation Manager
Honda Motor Europe, Ltd., Aalst Office

<p>Français (French) Déclaration CE de Conformité</p> <p>1. Le sous signé, Piet Renneboog, de la part du représentant autorisé, déclare que la machine décrit ci-dessous répond à toutes les dispositions applicables de</p> <p>* Directive Machine 2006/42/CE * Directive 2004/108/CE sur la compatibilité électromagnétique</p> <p>2. Description de la machine</p> <p>a) Dénomination générale : Motobineuse b) Fonction : préparer le sol c) Nom Commercial d) Type e) Numéro de série</p> <p>3. Constructeur</p> <p>4. Représentant autorisé</p> <p>5. Référence aux normes harmonisées</p> <p>6. Autres normes et spécifications</p> <p>7. Directive des émissions sonores dans l'environnement des matériels destinés à être utilisé à l'extérieur des bâtiments</p> <p>a) Puissance acoustique mesurée b) Puissance acoustique garantie c) Paramètre du bruit d) Procédure d'évaluation de conformité e) Organisme notifié</p> <p>8. Fait à 9. Date</p>	<p>Italiano (Italian) Dichiarazione CE di Conformità</p> <p>1. Il sottoscritto, Piet Renneboog, in qualità di rappresentante autorizzato, dichiara qui di seguito che la macchina sotto descritta soddisfa tutte le disposizioni pertinenti delle:</p> <p>* Direttiva macchina 2006/42/CE * Direttiva sulla compatibilità elettromagnetica 2004/108/CE</p> <p>2. Descrizione della macchina</p> <p>a) Denominazione generica : Motozappa b) Funzione : Preparazione del terreno c) Denominazione commerciale d) Tipo e) Numero di serie</p> <p>3. Costruttore</p> <p>4. Rappresentante Autorizzato</p> <p>5. Riferimento agli standard armonizzati</p> <p>6. Altri standard o specifiche</p> <p>7. Direttiva sulla emissione acustica delle macchine e attrezzature destinate a funzionare all'aperto</p> <p>a) Livello di potenza sonora misurato b) Livello di potenza sonora garantito c) Parametri emissione acustica d) Procedura di valutazione della conformità e) Organismo notificato</p> <p>8. Fatto a 9. Data</p>	<p>Deutsch (German) EG-Konformitätserklärung</p> <p>1. Der Unterzeichner, Piet Renneboog erklärt hiermit im Namen der Bevollmächtigten, dass das hierunter genannte Maschine allen einschlägigen Bestimmungen der * entspricht.</p> <p>* Maschinenrichtlinie 2006/42/EG * Richtlinie der Elektromagnetischen Kompatibilität 2004/108/EG</p> <p>2. Beschreibung der Maschine</p> <p>a) Allgemeine Bezeichnung : Motorhacke b) Funktion : Boden bearbeiten c) Handelsbezeichnung d) Typ e) Seriennummer</p> <p>3. Hersteller</p> <p>4. Bevollmächtigter</p> <p>5. Verweis auf harmonisierte Normen</p> <p>6. Andere Normen oder Spezifikationen</p> <p>7. Geräuschrichtlinie im Freien</p> <p>a) gemessene Lautstärke b) Schalleistungspegel c) Geräuschvorgabe d) Konformitätsbewertungs Ablauf e) Benannte Stelle</p> <p>8. Ort 9. Datum</p>
<p>Nederlands (Dutch) EG-verklaring van overeenstemming</p> <p>1. Ondergetekende, Piet Renneboog, in naam van de gemachtigde van de fabrikant, verklaart hiermee dat het hieronder beschreven machine voldoet aan alle toepasselijke bepalingen van :</p> <p>* Richtlijn 2006/42/EG betreffende machines * Richtlijn 2004/108/EG betreffende elektromagnetische overeenstemming</p> <p>2. Beschrijving van de machine</p> <p>a) Algemene benaming : Tuinfrees b) Functie : de grond voorbereiden c) Handelsbenaming d) Type e) Serienummer</p> <p>3. Fabrikant</p> <p>4. Gemachtigde van de fabrikant</p> <p>5. Refereert naar geharmoniseerde normen</p> <p>6. Andere normen of specificaties</p> <p>7. Geluidsemissierichtlijn (openlucht)</p> <p>a) Gemeten geluidsvermogensniveau b) Gewaarborgd geluidsvermogensniveau c) Geluidsparameter d) Conformiteitsbeoordelingsprocedure e) Aangemelde instantie</p> <p>8. Plaats 9. Datum</p>	<p>Dansk (Danish) EF OVERENSTEMMELSEERKLÆRING</p> <p>1. UNDERTEGNEDE, PIET RENNEBOOG, PÅ VEGNE AF DEN AUTORISEREDE REPRÆSENTANT, ERKLÆRER HERMED AT MASKINEN, SOM ER BESKREVET NEDENFOR, OPFYLDER ALLE RELEVANTE BESTEMMELSER IFØLGE:</p> <p>* MASKINDIREKTIV 2006/42/EF * EMC-DIREKTIV 2004/108/EF</p> <p>2. BESKRIVELSE AF PRODUKTET</p> <p>a) FÆLLESBETEGNELSE : Minifraiser b) ANVENDELSE : Jordbearbejdning c) HANDELSBETEGNELSE d) TYPE e) SERIENUMMER</p> <p>3. PRODUCENT</p> <p>4. AUTORISERET REPRÆSENTANT</p> <p>5. REFERENCE TIL HARMONISEREDE STANDARDER</p> <p>6. ANDRE STANDARDER ELLER SPECIFIKATIONER</p> <p>7. DIREKTIV OM STØJEMMISSION FRA MASKINER TIL UDENDØRS BRUG</p> <p>a) MÅLT LYEFFEKTNIVEAU b) GARANTERET LYEFFEKTNIVEAU c) STØJPARAMETER d) PROCEDURE FOR OVERENSSTEMMELSESVURDERING e) BEMYNDIGET ORGAN</p> <p>8. STED 9. DATO</p>	<p>Ελληνικά (Greek) ΕΚ-Δήλωση συμμόρφωσης</p> <p>1. Ο κάτωθι υπογεγραμμένος, Piet Renneboog, εκ μέρους του εξουσιοδοτημένου αντιπροσώπου με το παρών δηλώνει ότι το παρακάτω περιγραφόμενο σχήμα πληροί όλες τις σχετικές προδιαγραφές του:</p> <p>* Οδηγία 2006/42/ΕΚ για μηχανές * Οδηγία 2004/108/ΕΚ για την ηλεκτρομαγνητική συμβατότητα</p> <p>2. Περιγραφή μηχανήματος</p> <p>a) Γενική ονομασία : Μοτοσκαπτική φρέζα b) Απώρυγα : για προετοιμασία του εδάφους c) Εμπορική ονομασία d) Τύπος e) Αριθμός σειράς παραγωγής</p> <p>3. Κατασκευαστής</p> <p>4. Εξουσιοδοτημένος αντιπρόσωπος</p> <p>5. Αναφορά σε εναρμονισμένα πρότυπα</p> <p>6. Άλλα πρότυπα ή προδιαγραφές</p> <p>7. Οδηγία επιπέδου θορύβου εξωτερικών χώρων</p> <p>a) Μετρηθείσα ηχητική ένταση b) Εγγυημένη ηχητική ένταση c) Ηχητική παράμετρος d) Διαδικασία πιστοποίησης e) Οργανισμός πιστοποίησης</p> <p>8. Η δοκιμή έγινε 9. Ημερομηνία</p>
<p>Svenska (Swedish) EG-försäkran om överensstämmelse</p> <p>1. Undertecknad, Piet Renneboog, på uppdrag av auktoriserad representant, deklarerar härmed att maskinen beskriven nedan fullföljer alla relevanta bestämmelser enligt :</p> <p>* Direktiv 2006/42/EG gällande maskiner * Direktiv 2004/108/EG gällande elektromagnetisk kompatibilitet</p> <p>2. Maskinbeskrivning</p> <p>a) Allmän benämning : Jordfräs b) Funktion : bearbeta jorden c) Och varunamn d) Typ e) Serienummer</p> <p>3. Tillverkare</p> <p>4. Auktoriserad representant</p> <p>5. referens till överensstämmande standarder</p> <p>6. Andra standarder eller specifikationer</p> <p>7. Direktiv för buller utomhus</p> <p>a) Uppmått ljudnivå b) Garanterad ljudnivå c) Buller parameter d) Förfarande för bedömning e) Anmälda organ</p> <p>8. Utfärdat vid 9. Datum</p>	<p>Español (Spanish) Declaración de Conformidad CE</p> <p>1. El abajo firmante, Piet Renneboog, en representación del representante autorizado, adjunto declara que la máquina abajo descrita, cumple las cláusulas relevantes de:</p> <p>* Directiva 2006/42/CE de maquinaria * Directiva 2004/108/CE de compatibilidad electromagnética</p> <p>2. Descripción de la máquina</p> <p>a) Denominación genérica : Motocultor b) Función : Preparar el suelo c) Denominación comercial d) Tipo e) Número de serie</p> <p>3. Fabricante</p> <p>4. Representante autorizado</p> <p>5. Referencia de los estándares armonizados</p> <p>6. Otros estándares o especificaciones</p> <p>7. Directiva sobre ruido exterior</p> <p>a) Potencia sonora medida b) Potencia sonora Garantizada c) Parámetros ruido d) Procedimiento evaluación conformidad e) Organismo notificado</p> <p>8. Realizado en 9. Fecha</p>	<p>Română (Romanian) CE-Declaratie de Conformitate</p> <p>1. Subsemnatul Piet Renneboog, în numele reprezentantului autorizat, declar prin prezenta faptul ca echipamentul descris mai jos îndeplinește toate condițiile necesare din:</p> <p>* Directiva 2006/42/CE privind echipamentul * Directiva 2004/108/CE privind compatibilitatea electromagnetica</p> <p>2. Descrierea echipamentului</p> <p>a) Denumire generica : Motosapa b) Domeniul de utilizare : pregătirea patului geminativ c) Denumire comerciala d) Tip e) Serie produs</p> <p>3. Producător</p> <p>4. Reprezentantul Autorizat</p> <p>5. Referința la standardele armonizate</p> <p>6. Alte standarde sau norme</p> <p>7. Directiva privind poluarea fonica în spațiu închis</p> <p>a) Puterea acustica măsurata b) Putere acustica maxim garantata c) Indice poluare fonica d) Procedura de evaluare a conformității e) Notificari</p> <p>8. Emisa la 9. Data</p>

<p>Português (Portuguese) Declaração CE de Conformidade 1. O abaixo assinado, Piet Renneboog, declara deste modo, em nome do mandatário, que o máquina abaixo descrito cumpre todas as estipulações relevantes da: * Directiva 2006/42/CE de máquina * Directiva 2004/108/CE de compatibilidade electromagnética 2. Descrição da máquina a) Denominação genérica : Motoenxada b) Função : preparar o solo c) Marca d) Tipo e) Número de série 3. Fabricante 4. Mandatário 5. Referência a normas harmonizadas 6. Outras normas ou especificações 7. Directiva de ruído exterior a) Potência sonora medida b) Potência sonora garantida c) Parâmetro de ruído d) Procedimento de avaliação da conformidade e) Organismo notificado 8. Feito em 9. Data</p>	<p>Polski (Polish) Deklaracja zgodności WE 1. Niżej podpisany, Piet Renneboog, w imieniu upoważnionego przedstawiciela, niniejszym deklaruje, że urządzenie opisane poniżej spełnia wszystkie odpowiednie postanowienia: * Dyrektywa Maszynowa 2006/42/WE * Dyrektywa Kompatybilności Elektromagnetycznej 2004/108/WE 2. Opis urządzenia a) Ogólne określenie : Redica motorowa b) Funkcja : przygotowanie gleby c) Nazwa handlowa d) Typ e) Numery seryjne 3. Producent 4. Upoważniony Przedstawiciel 5. Zastosowane normy zharmonizowane 6. Pozostałe normy i przepisy 7. Dyrektywa Hałasowa a) Zmierzony poziom mocy akustycznej b) Gwarantowany poziom mocy akustycznej c) Wartość hałasu d) Procedura oceny zgodności e) Jednostka notyfikowana 8. Miejsce 9. Data</p>	<p>Suomi / Suomen kieli (Finnish) EY-VAATIMUSTENMUKAISUUSVAKUUTUS 1. Allekirjoittanut, Piet Renneboog vakuuttaa valmistajan edustaja, vakuuttaa täten että alla mainittu kone/tuote täyttää kaikki seuraavia määräyksiä: * Konedirektiivi 2006/42/EY * Direktiivi 2004/108/EY sähkömagneettinen yhteensopivuus 2. TUOTTEEN KUVAUS a) Yleisarvomäärä : Puutarhajärsin b) Toiminto : maan muokkaminen c) KAUPALLINEN NIMI d) TYYPPI e) SARJANUMERO 3. VALMISTAJA 4. VALMISTAJAN EDUSTAJAN 5. VIITTAUS YHTEISIIN STANDARDEIHIN 6. MUU STANDARDI TAI TEKNISET TIEDOT 7. Ympäristön meludirektiivi a) Mitattu melutaso b) Todenmukainen melutaso c) Melu parametrit d) Yhdenmukaisuuden arvioinnin menetelmä e) Tiedonantoelin 8. TEHTY 9. PÄIVÄMÄÄRÄ</p>
<p>Magyar (Hungarian) EK-megfelelőségi nyilatkozata 1. Alulírott Piet Renneboog, a gyártó cég törvényes képviselőjeként nyilatkozom, hogy az általam gyártott gép megfelel az összes, alább felsorolt direktívának: * 2006/42/EK Direktívának berendezésekre * 2004/108/EK Direktívának elektromágneses megfelelésre 2. A gép leírása a) Általános megnevezés : Rotációs kapa b) Funkció : talaj előkészítése c) Kereskedelmi név d) Típus e) Sorozatszám 3. Gyártó 4. Jogosult képviselő 5. Hivatkozással a szabványokra 6. Más előírások, megjegyzések 7. Kétféle zajszint Direktíva a) Mért hangerő b) Szavatolt hangerő c) Zajszint paraméter d) Megfelelőségi becselési eljárás e) Kétféle szervezet 8. Kétféle helye 9. Kétféle ideje</p>	<p>Čeština (Czech) ES – Prohlášení o shodě 1. Podepsaný Piet Renneboog, jako autorizovaná osoba zde potvrzuje, že stroj popsany níže splňuje požadavky příslušných opatření: * Směrnice 2006/42/ES pro strojní zařízení * Směrnice 2004/108/ES stanovující technické požadavky na výrobky z hlediska elektromagnetické kompatibility 2. Popis zařízení a) Všeobecné označení : Motorový kultivátor b) Funkce : Příprava půdy pro pěstování c) Obchodní název d) Typ e) Výrobní číslo 3. Výrobce 4. Autorizovaná osoba 5. Odkazy na harmonizované normy 6. Ostatní použité normy a specifikace 7. Směrnice pro hluk pro venkovní použití a) Naměřený akustický výkon b) Garantovaný akustický výkon c) Parametr hluku d) Způsob posouzení shody e) Notifikovaná osoba 8. Podepsáno v 9. Datum</p>	<p>Latviešu (Latvian) EK atbilstības deklarācija 1. Piet Renneboog ar savu parakstu zem šīs dokumenta, autorizēta pārstāvja vārdā, paziņo, ka zemāk aprakstītā mašīna, atbilst visām zemāk norādīto direktīvu prasībām: * Direktīva 2006/42/EK par mašīnām * Direktīva 2004/108/EK attiecībā uz elektromagnētisko savietajamību 2. Iekārtas apraksts a) Vispārējais nosaukums : Kultivators b) Funkcija : augsnes sagatavošana c) Komerccnosaukums d) Tips e) Sērijas numurs 3. Ražotājs 4. Autorizētais pārstāvis 5. Atsauce uz saskaņotajiem standartiem 6. Citi noteikti standarti vai specifikācijas 7. Ārējā trokšņa Direktīva a) Izmērītā trokšņa līmenis b) Pielaujamais trokšņa līmenis c) Trokšņa parametrs d) Atbilstības vērtējuma procedūra e) Informētā iestāde 8. Vieta 9. Datums</p>
<p>Slovenčina (Slovak) ES vyhlásenie o zhode 1. Dolu podpísaný, Piet Renneboog, ako autorizovaný zástupca výrobcu, týmto vyhlasuje, že uvedený strojové je v zhode s nasledovnými smernicami: * Smernica 2006/42/ES (Strojné zariadenia) * Smernica 2004/108/ES (Elektromagnetická kompatibilita) 2. Popis stroja a) Druhové označenie : Motorový kultivátor b) Funkcia : Úprava pôdy c) Obchodný názov d) Typ e) Výrobné číslo 3. Výrobca 4. Autorizovaný zástupca 5. Referencia k harmonizovaným štandardom 6. Ďalšie štandardy alebo špecifikácie 7. Smernica pre emisie hluku vo voľnom priestranstve a) Nameraná hodnota akustického výkonu b) Zaručená hodnota akustického výkonu c) Rozmer d) Procedúra posudzovania zhody e) Notifikovaná osoba 8. Miesto 9. Datum</p>	<p>Eesti (Estonian) EÜ vastavusdeklaratsioon 1. Käesolevaga kinnitab allakirjutatu, Piet Renneboog, volitatud esindaja nimi, et allpool kirjeldatud masina vastab kõikidele alljärgnevatel direktiivide sätetele: * Masinate direktiiv 2006/42/EÜ * Elektromagnetilise ühilduvuse direktiiv 2004/108/EÜ 2. Seadmete kirjeldus a) Üldnimetus : Motoplokk b) Funktsioon : pinnase ettevalmistamine c) Kaubanduslik nimetus d) Tüüp e) Searnumber 3. Tootja 4. Volitatud esindaja 5. Viide õhustatud standarditele 6. Muud standardid ja spetsifikatsioonid 7. Välismõõra direktiiv a) Mõõdetud helivõimsuse tase b) Lubatud helivõimsuse tase c) Mõõra parameeter d) Vastavushindamismenetlus e) Teavitatud asutus 8. Koht 9. Kuupäev</p>	<p>Slovensčina (Slovenian) ES izjava o skladnosti 1. Spodaj podpisani, Piet Renneboog, ki je pooblaščen oseba in v imenu proizvajalca izjavlja, da spodaj opisana stroj ustreza vsem navedenim direktivam: * Direktiva 2006/42/ES o strojih * Direktiva 2004/108/ES o elektromagnetni združljivosti 2. Opis naprave a) Vrsta stroja : Motorni okopalnik b) Funkcija : obdelava zemlje c) Trgovski naziv d) Tip e) Serijska številka 3. Proizvajalec 4. Pooblaščen predstavnik 5. Upoštevaní harmonizirani standardi 6. Ostali standardi ali specifikacij 7. Direktiva o hrupnosti a) Izmeryena zvočna moč b) Garantirana zvočna moč c) Parameter d) Postopek e) Postopek opravi 8. Kraj 9. Datum</p>