

# SWEPAC

FR 85  
F 70A  
F 90A  
F 140

---

## ORYGINAŁ INSTRUKCJI OBSŁUGI

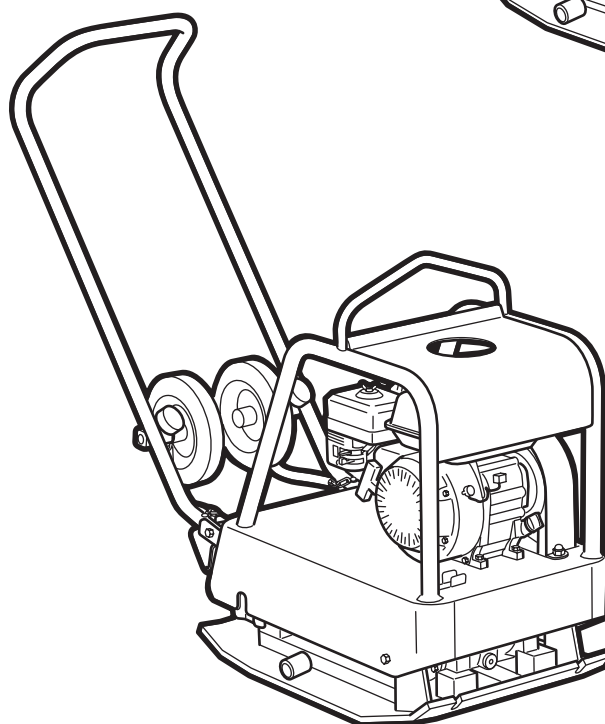
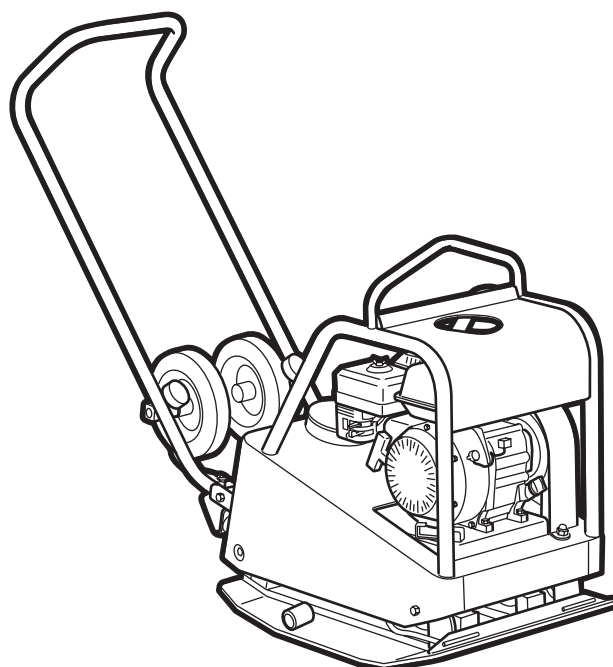
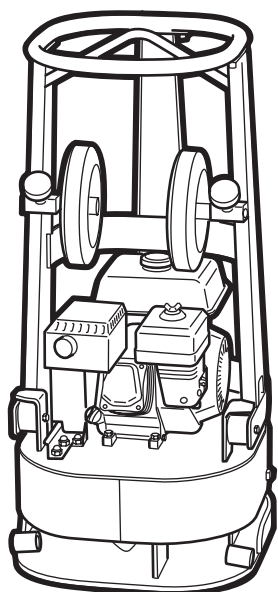



## PRZEZNACZENIE

### **SWEPAC FR 85**

Maszyna przeznaczona do zagęszczania gruntu w wykopach, przy pracach fundamentowych, itp. Zaokrąglona płyta denna czyni maszynę idealną do zagęszczania gruntu wokół filarów, fundamentów, studni, itp. Maszyna nadaje się także do pracy w wąskich i głębokich wykopach. Maszyna przeznaczona jest do zagęszczania cienkich warstw piasku i żwiru.

### **SWEPAC F 70A / F 90**

Maszyny przeznaczone do zagęszczania świeżego asfaltu na chodnikach, parkingach, itp. Maszyny zostały zaprojektowane z myślą o małych powierzchniach asfaltu, co czyni je idealnymi podczas prac naprawczych. Kompaktowa budowa maszyn w połączeniu z ruchomym uchwytem sprawia, że manewrowanie nimi jest proste. Maszyny nadają się także do zagęszczania piasku i żwiru w cienkich warstwach.

### **SWEPAC F 140**

Maszyna przeznaczona do zagęszczania gruntu pod fundamenty, podjazdy, chodniki, itp. Maszyna spełnia także rolę uzupełnienia walców wibracyjnych w miejscach o ograniczonym dostępie. Kompaktowa budowa maszyny w połączeniu z ruchomym uchwytem sprawia, że manewrowanie nią jest proste. Maszyna nadaje się także do pracy w wykopach.

## SPIS TREŚCI

PRZEZNACZENIE.....	3
ZASADY BEZPIECZEŃSTWA.....	4
STANDARDY I NORMY.....	4
OZNACZENIA.....	5
DANE TECHNICZNE.....	6
ZASADA DZIAŁANIA.....	6
BUDOWA MASZINY.....	7
OBSŁUGA MASZINY.....	8
PRZED URUCHOMIENIEM.....	9
ROZRUCH. ....	9
PO URUCHOMIENIU.....	9
WYŁĄCZANIE.....	9
PRACA MASZINY.....	10
TRANSPORT MASZINY.....	10
DEKLARACJA ZGODNOŚCI EC.....	11

**ZASADY BEZPIECZEŃSTWA**

- Przed przystąpieniem do pracy z maszyną operator musi zaznajomić się z niniejszą instrukcją bezpieczeństwa i obsługi maszyny.
- Maszyna nie może być używana w pomieszczeniach zamkniętych.
- Maszyna nie może być używana, jeżeli zabezpieczenia i urządzenia bezpieczeństwa zostały zdemontowane lub są niesprawne.
- Operator nie może pozostawiać bez opieki maszyny z pracującym silnikiem. Gdy wibrator jest połączony z silnikiem, operator musi mieć możliwość kontroli ruchu maszyny przy użyciu uchwytu i przełącznika start/stop. Maszyna może być używana tylko przez przeszkolonych operatorów.
- Podczas czynności obsługowych i naprawczych silnik maszyny musi być bezwzględnie wyłączony.
- Przed uzupełnieniem paliwa należy bezwzględnie wyłączyć silnik. Unikaj rozlewania paliwa i natychmiast usuwaj wszelkie pozostałości paliwa. Uzupełniaj paliwo tylko w dobrze wentylowanych obszarach.
- Nie dotykaj gorących elementów silnika, w szczególności tłumika.
- Przed podnoszeniem maszyny upewnij się, że uchwyt dźwigowy i jego mocowania nie są uszkodzone oraz że gumowe amortyzatory płyty dennej są nieuszkodzone i poprawnie zamontowane.
- Podczas transportu maszyny zbiornik paliwa powinien być pusty, a zawór paliwa ustawiony w pozycji zamkniętej.
- Upewnij się, że podczas postoju maszyna jest zabezpieczona przez przewróceniem się. Maksymalne pochylenie powierzchni, na której znajduje się maszyna wynosi 20° (dla FR 85- 18°).
- Podczas pracy z maszyną operator musi używać ochronników słuchu.
- Podczas pracy z maszyną operator musi mieć pewność, że w pobliżu maszyny nie znajdują się niepowołane osoby.
- Podczas pracy maszyną zawsze używaj sprzętu ochronnego takiego jak ciężkie, przeciwpoślizgowe buty i atestowane środki ochrony słuchu i wzroku.
- Maszyna nie może być używana w otoczeniu potencjalnie narażonym na pożar lub wybuch.
- Nigdy nie używaj maszyny, jeżeli jesteś zmęczony, spożywałeś alkohol lub leki, które mogą wpływać na Twoje postrzeganie, swobodę ruchów lub zdolność koordynacji.
- Nigdy nie używaj maszyny w jakikolwiek sposób przerobionej względem oryginalnej budowy.

**STANDARDY I NORMY****Hałas**

Pomiary natężenia dźwięku wykonano zgodnie z normą EN 500-4 Rev. 1:1998, Annex C.  
Niepewność pomiaru  $\pm 0.5$  dB (A) w 95% pomiarów.  
Zgodnie z warunkami Dyrektywy 2000/14/EC, Annex VI, zanotowano następujące wartości:

	<b>FR85</b>	<b>F 70A</b>	<b>F 90A</b>	<b>F 140</b>
Ciśnienie akustyczne przy uszach operatora, L <sub>pA</sub>	90dB (A)	90dB (A)	90dB (A)	90dB (A)
Dopuszczalny poziom natężenia dźwięku, L <sub>wa</sub>	105dB (A)	105dB (A)	105dB (A)	108dB (A)
Gwarantowany poziom natężenia dźwięku, L <sub>wa</sub>	105dB (A)	105dB (A)	105dB (A)	105dB (A)

Jako że poziom ciśnienia akustycznego przy uszach operatora przekracza 80 dB (A), podczas pracy z maszyną należy bezwzględnie używać środków ochrony słuchu!

**Wibracje HAV**

Przyspieszenie drgań na ręce operatora (HAV) zostało zmierzone zgodnie z normą ISO5349 podczas pracy na podłożu zwirowym. Wyniki pomiarów zostały przeliczone na wartości maksymalnego dziennego czasu pracy maszyną. Dodatkowe informacje na temat wibracji można znaleźć w regulacji AFS 2005:15 Szwedzkiej Inspekcji Środowiska Pracy (SWEA) z dnia 1.07.2005.  
Niepewność pomiaru  $\pm 0.3$  m/s<sup>2</sup> w 95% pomiarów.

	<b>FR85</b>	<b>F 70A</b>	<b>F 90A</b>	<b>F 140</b>
Przyspieszenie drgań na ręce operatora HAV, m/s <sup>2</sup>	3,1	3,9	3,5	3,5
Maksymalny dzienny czas pracy maszyną	5,2 godz.	3,3 godz.	4,1 godz.	4,1 godz.

**Emisja spalin**

Emisja spalin maszyn spełnia normy europejskiej dyrektywy 2002/88/EC Euro2.

## OZNACZENIA

### Oznaczenia ostrzegawcze

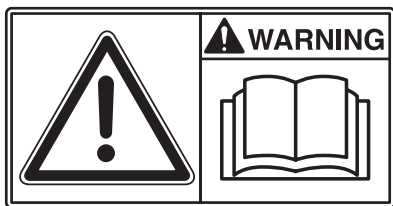

Przed przystąpieniem do pracy z maszyną dokładnie przeczytaj instrukcję obsługi maszyny tak, by praca była bezpieczna. Upewnij się, że instrukcja obsługi maszyny jest zawsze dostępna dla operatora.

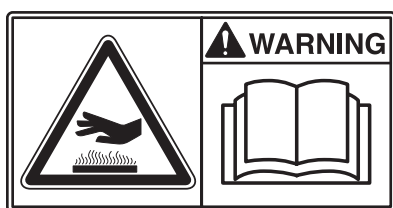

Silnik, tłumik: aby uniknąć oparzeń i urazów, nie dotykaj gorących elementów silnika, gdy silnik jest uruchomiony lub został wyłączony niedawno.



Przeniesienie napędu: trzymaj ręce, narzędzia i inne rzeczy z dala od paska napędowego podczas pracy maszyny, by uniknąć urazów i uszkodzeń. Przeczytaj zasady bezpieczeństwa w instrukcji obsługi.



Jako że poziom ciśnienia akustycznego przy uszach operatora przekracza 80 dB (A), podczas pracy z maszyną należy bezwzględnie używać środków ochrony słuchu, by uniknąć uszkodzeń słuchu.

### Oznaczenia maszyny

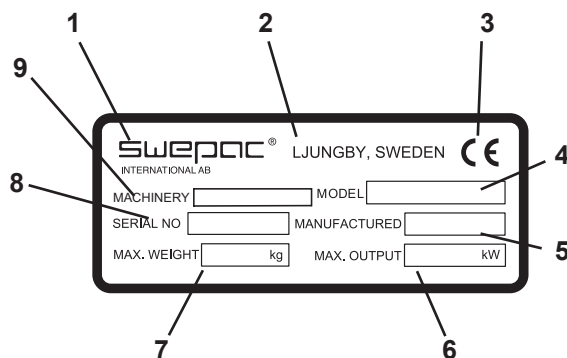

1. Producent.
2. Miejsce i kraj produkcji.
3. Znak CE.
4. Oznaczenie modelu.
5. Rok produkcji.
6. Maksymalna moc silnika.
7. Maksymalna masa maszyny.
8. Numer seryjny.
9. Typ maszyny.

**DANE TECHNICZNE****FR 85**

Masa netto.....	88 kg
Płyta denną, szer. x dł.....	430 x 430 mm
Prędkość liniowa.....	ok. 25 m/min
Max. nachylenie podłoża.....	18°
Siła odśrodkowa.....	14 kN
Częstotliwość wibracji.....	93 Hz
Silnik.....	Honda GX 120
Moc znamionowa silnika.....	2,9 kW
Prędkość obrotowa silnika.....	3600 RPM
Objętość zbiornika paliwa.....	2,5 l
Rodzaj paliwa.....	benzyna bezołowiowa, 95-98 oktanów
Ilość oleju w skrzyni korbowej silnika.....	0,6 l

**F 70A**

Masa netto.....	79 kg
Płyta denną, szer. x dł.....	550 x 530 mm
Prędkość liniowa.....	ok. 23 m/min
Max. nachylenie podłoża.....	20°
Siła odśrodkowa.....	11 kN
Częstotliwość wibracji.....	96 Hz
Silnik.....	Honda GX 120
Moc znamionowa silnika.....	2,9 kW
Prędkość obrotowa silnika.....	3600 RPM
Objętość zbiornika paliwa.....	2,5 l
Rodzaj paliwa.....	benzyna bezołowiowa, 95-98 oktanów
Ilość oleju w skrzyni korbowej silnika.....	0,6 l
Objętość zbiornika wody.....	12 l

**ZASADA DZIAŁANIA**

Maszyna składa się z płyty dennej z elementem wibracyjnym i części górnej, amortyzowanej względem płyty dennej, która w maszynach F70A i F90A spełnia także rolę zbiornika wody. Połączenie płyty dennej i części górnej maszyny realizowane jest przez amortyzatory gumowe. Moc przenoszona jest z silnika spalinowego do elementu wibracyjnego przez pasek klinowy, którego napięcie można regulować. Koło pasowe silnika połączone jest ze sprzęgłem odśrodkowym, które pozwala silnikowi na pracę na biegu jałowym przy jednoczesnym odłączeniu elementu wibracyjnego. Dzięki kierunkowi obrotu oraz umieszczeniu elementu wibracyjnego w przedniej części płyty dennej, maszyna samoczynnie porusza się do przodu. Silnik jest dobrze zabezpieczony przed uszkodzeniami dzięki zastosowaniu ramy ochronnej i osłon. Kółka transportowe są wyposażeniem standardowym maszyn (nie dotyczy FR85 i F70A).

**F 90A**

Masa netto.....	108 kg
Płyta denną, szer. x dł.....	610 x 560 mm
Prędkość liniowa.....	ok. 23 m/min
Max. nachylenie podłoża.....	20°
Siła odśrodkowa.....	14 kN
Częstotliwość wibracji.....	93 Hz
Silnik.....	Honda GX 120
Moc znamionowa silnika.....	2,9 kW
Prędkość obrotowa silnika.....	3600 RPM
Objętość zbiornika paliwa.....	2,5 l
Rodzaj paliwa.....	benzyna bezołowiowa, 95-98 oktanów
Ilość oleju w skrzyni korbowej silnika.....	0,6 l
Objętość zbiornika wody.....	21 l

**F 140**

Masa netto.....	141 kg
Płyta denną, szer. x dł.....	610 x 470 mm
Prędkość liniowa.....	ok. 25 m/min
Max. nachylenie podłoża.....	20°
Siła odśrodkowa.....	19 kN
Częstotliwość wibracji.....	88 Hz
Silnik.....	Honda GX 160
Moc znamionowa silnika.....	4,0 kW
Prędkość obrotowa silnika.....	3400 RPM
Objętość zbiornika paliwa.....	3,6 l
Rodzaj paliwa.....	benzyna bezołowiowa, 95-98 oktanów
Ilość oleju w skrzyni korbowej silnika.....	0,6 l

**F 70A / F 90A**

Pojemność zbiornika wody wynosi 12 litrów (F70A) lub 21 litrów (F90A). Zawór wody jest umieszczony z tyłu zbiornika, co umożliwia operatorowi łatwy dostęp. System zraszający zwilża płytę denną zagęszczarki, co z kolei zapobiega przywieraniu asfaltu do płyty dennej

**ZALECENIA DOTYCZĄCE PALIWA I OLEJU**

Rodzaj paliwa.....	benzyna bezołowiowa
Olej silnikowy.....	SAE10W-30
Wymiana oleju silnikowego: pierwsza po 20 godzinach pracy, potem po każdych 100 godzinach pracy.	
Rodzaj i ilość oleju w wibratorze.....	SAE 10W-30.....0,15 l

## BUDOWA MASZYNY

## FR 85

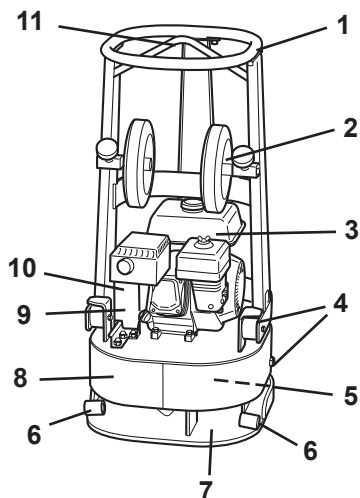

1. Uchwyt
2. Kółka transportowe (opcja)
3. Silnik spalinowy
4. Amortyzator gumowy
5. Element wibracyjny
6. Tuleja kółka transportowego
7. Płyta denną
8. Płyta silnika
9. Pasek klinowy
10. Sprzęgło odśrodkkowe
11. Uchwyt dźwigowy

## F 70A / F 90A

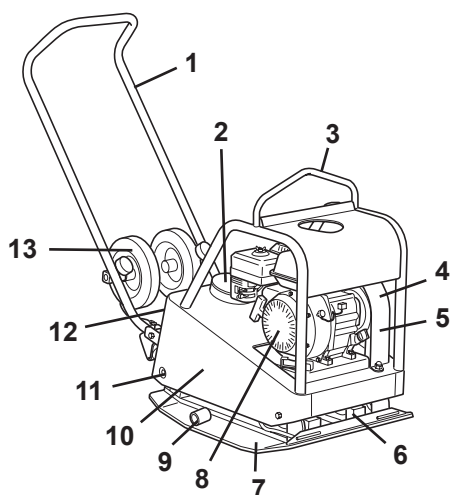

1. Uchwyt
2. Zbiornik wody
3. Uchwyt dźwigowy
4. Sprzęgło odśrodkkowe
5. Pasek klinowy
6. Element wibracyjny
7. Płyta denną
8. Silnik spalinowy
9. Tuleja kółka transportowego (tylko F 90A)
10. Płyta silnika
11. Amortyzator gumowy
12. Zawór wody
13. Kółka transportowe (tylko F 90A)

## F 140

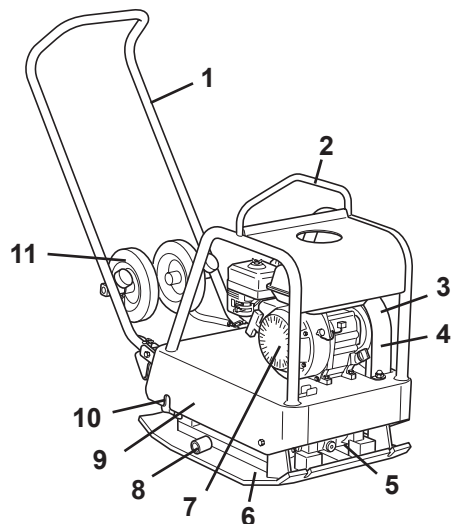

1. Uchwyt
2. Uchwyt dźwigowy
3. Sprzęgło odśrodkkowe
4. Pasek klinowy
5. Element wibracyjny
6. Płyta denną
7. Silnik spalinowy
8. Tuleja kółka transportowego
9. Płyta silnika
10. Amortyzator gumowy
11. Kółka transportowe

## OBSŁUGA CODZIENNA

### Kontrola poziomu paliwa

Sprawdź, czy w zbiorniku jest paliwo. Uzupelnij paliwo, jeśli to konieczne.

### Kontrola poziomu oleju silnikowego

Sprawdź poziom oleju w skrzyni korbowej silnika codziennie. Poziom oleju powinien sięgać krawędzi otworu wlewowego oleju, gdy maszyna znajduje się na płaskiej powierzchni.

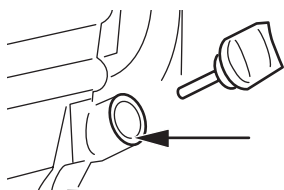

### Kontrola filtra powietrza

Stan filtra powietrza powinien być sprawdzany co najmniej raz w tygodniu. Jeżeli maszyna pracuje w otoczeniu o dużym zapyleniu, sprawdzaj filtr powietrza codziennie.

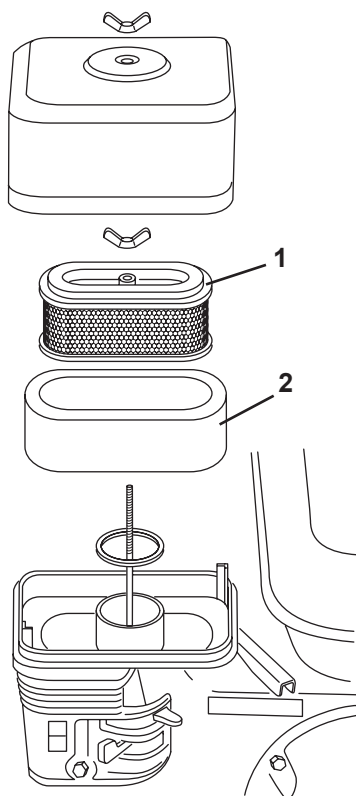

1. Element papierowy
2. Element z tworzywa piankowego.

### Czyszczenie filtra

1. Zdemontuj element z tworzywa piankowego oraz element papierowy i sprawdź, czy nie są uszkodzone. Jeżeli są – wymień je.
2. Umyj element z tworzywa piankowego odpornym termicznie płynem i odczekaj do wyschnięcia. Zaimpregnuj olejem silnikowym i wytrzyj do sucha.
3. Uderz elementem papierowym o twardą powierzchnię, aby usunąć pył i kurz.

### Wycieki paliwa/oleju

Codziennie sprawdzaj, czy z silnika nie wycieka olej lub paliwo. Jeżeli pojawił się wyciek, maszyna nie może być używana aż do usunięcia przyczyny wycieku. Przeczytaj uważnie załączoną oddzielną instrukcję obsługi silnika!

### Pasek napędowy

Sprawdź regularnie napięcie i stan paska klinowego. Jeżeli pasek klinowy jest zniszczony, zastąp go nowym paskiem typu A30 (FR85, F70A, F90A) lub B30 (F140).

### System zraszający

Używaj tylko czystej wody. Zawsze opróżniaj zbiornik wody po zakończeniu pracy. Istnieje ryzyko zamarznięcia wody. Sprawdzaj, czy dysze nie są zapchane.

### Amortyzatory gumowe

Regularnie sprawdzaj stan amortyzatorów gumowych. Wymieniaj uszkodzone elementy.

### Płyta poliuretanowa

Płyta poliuretanowa jest używana do zagęszczania kostki brukowej, aby chronić kostkę i płytę denną maszyny przed uszkodzeniami.

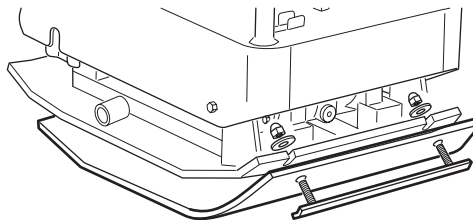



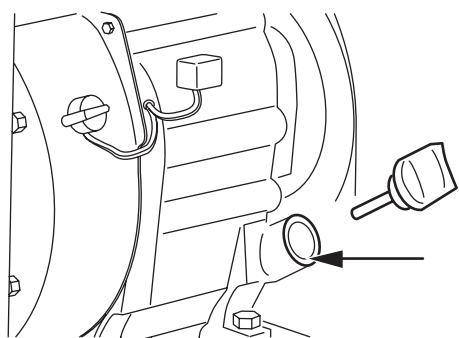

Poziom oleju

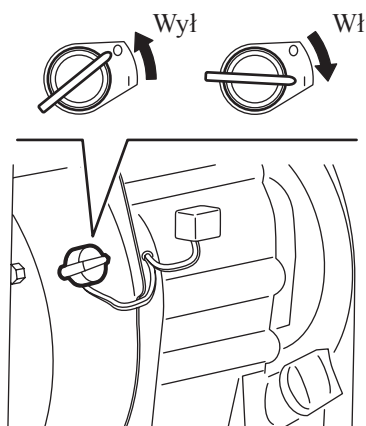

Przełącznik zapłonu

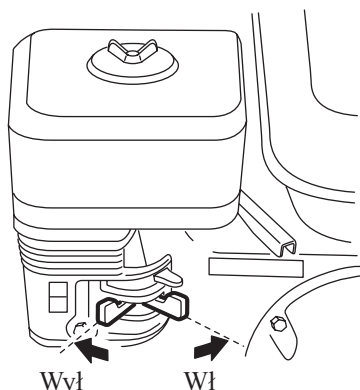

Wył Wł

Zawór paliwa

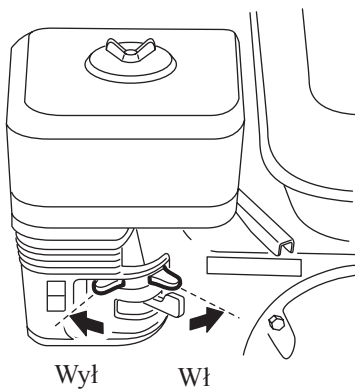

Wył Wł

Ssanie

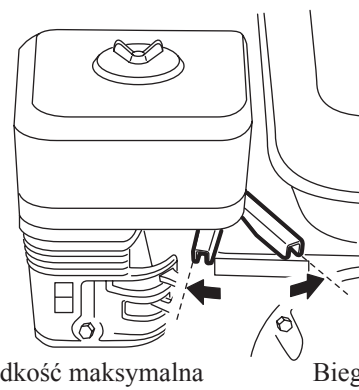

Prędkość maksymalna

Bieg jałowy

Regulacja przepustnicy

## PRZED URUCHOMIENIEM

Przeczytaj „Obsługa codzienna” na stronie 8

## ROZRUCH

Ustaw przełącznik zapłonu w pozycji “Wł.” Otwórz zawór paliwa.

Ustaw regulator przepustnicy w 1/3 max. Prędkości obrotowej.

Ustaw ssanie. Jeżeli silnik jest zimny, włącz ssanie. Nie używaj ssania, jeżeli silnik jest ciepły lub gdy temperatura powietrza jest wysoka.

Uruchom silnik przez pociągnięcie rączki rozruchu. Najpierw pociągnij delikatnie, do wyraźnego oporu. Następnie pociągnij mocno i szybko.

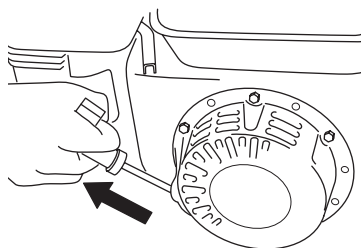

## PO URUCHOMIENIU

Ustaw regulator przepustnicy w pozycji biegu jałowego.

Stopniowo wyłączaj ssanie.

Rozgrzej silnik przez około 5 minut.

## WYŁĄCZANIE

Ustaw regulator przepustnicy w pozycji biegu jałowego i pozwól silnikowi pracować przez kilka minut.

Ustaw przełącznik zapłonu w pozycji „wył.”

Zamknij zawór paliwa

## PRACA MASZyny

Element wibracyjny maszyny zaczyna pracować, gdy prędkość obrotowa silnika jest zwiększana. Najlepsze warunki pracy element wibracyjny uzyskuje przy maksymalnej prędkości obrotowej silnika. Unikaj pracy maszyny przy prędkości obrotowej silnika innej, niż maksymalna – może to powodować przyspieszone zużycie sprzęgła odśrodkowego. Element wibracyjny przestaje pracować, gdy przepustnica ustawiona jest w pozycji minimalnej prędkości obrotowej silnika.

Maszyna jest przeznaczona wyłącznie do pracy na zewnątrz budynków. Pracując, zadбай o odpowiednie oświetlenie zagęszczanej powierzchni. Zagęszczana powierzchnia musi być zroszona lub naturalnie wilgotna. Używanie maszyny do celów innych niż zagęszczanie gruntu jest zabronione.

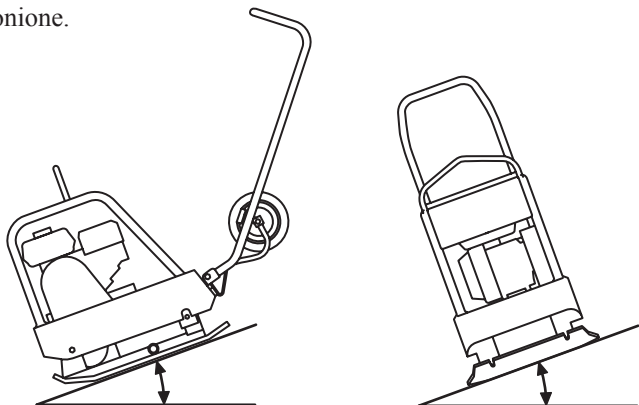

Maksymalne nachylenie podłoża: 20° (FR 85: 18°)

F 70A / F 90A: Przed rozpoczęciem pracy napełnij zbiornik wody i otwórz zawór. (poz. pozioma).

1. Korek wlewu wody
2. Zawór wody

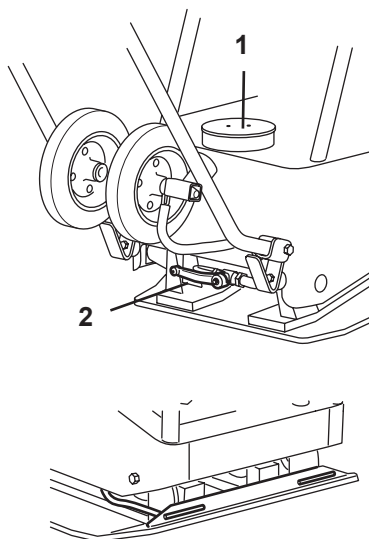

Upewnij się, że wszystkie 4 dysze wody z przodu maszyny są drożne.

Przed przystąpieniem do zagęszczania świeżego asfaltu upewnij się, że cała powierzchnia płyty dennej jest pokryta wodą – przejedź maszyną z otwartym zaworem wody po innej powierzchni. Unikaj pracy bez wody – może to powodować przywieranie asfaltu do płyty dennej. W przypadku przywarcia asfaltu należy niezwłocznie dokładnie wyczyścić płytę denną.

## TRANSPORT MASZyny

Maszyna wyposażona jest w uchwyt dźwigowy, o który można zaczepić hak lub linę.

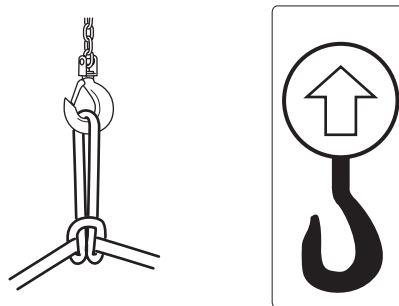

Przed podniesieniem upewnij się, że uchwyt dźwigowy maszyny i jego mocowanie nie są uszkodzone. Sprawdź także, czy kółka transportowe i amortyzatory gumowe płyty dennej są dobrze zamontowane i nieuszkodzone. W przypadku transportu maszyny samochodem, należy ją zabezpieczyć np. pasami transportowymi. Uwaga! Pasy transportowe zaczepiaj o płytę denną, a nie o górną część maszyny. Maszyna może być wyposażona w kółka transportowe. Jeżeli kółka nie są używane, należy je zamontować w tulejach znajdujących się na maszynie.

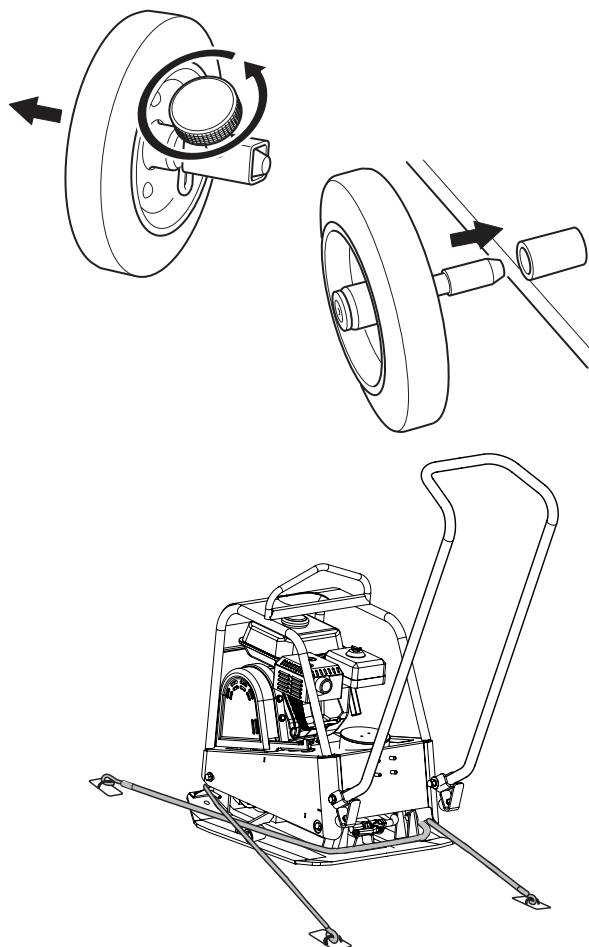

### Zabezpieczenie transportowe

Podczas transportu zabezpiecz maszynę pasami zgodnie z rysunkiem.

Uwaga! Pasy transportowe zaczepiaj zawsze od płytę denną maszyny, a nie o jej górną część



## Deklaracja zgodności EC

### Producent

**Swepac AB**  
**Blockvägen 3**  
**34132 Ljungby**

1. Kategoria: Zagęszczarka płytowa

2. Typ: F70A

FR85

F90A

F140

3. Moc silnika: F70A 2,9 kW

FR85 2,9 kW

F90A 2,9 kW

F140 4,0 kW

Linia produktów zgodna z następującymi normami:

2006 / 42 / EG

2000 / 14 / EG

2004 / 108 / EG

EN 500-1

EN 500-4

Dokumentacja techniczna przechowywana jest przez:

Swepac AB, Blockvägen 3 SE-34132 Ljungby

Tomas Johansson / Inżynier Produktu

# SWEPAC

**SWEPAC AB**

Adres **Blockvägen 3, 341 32 Ljungby, Sweden**, tel. +46 (0)372-156 00, fax +46 (0)372-837 41, E-mail [mail@swepac.se](mailto:mail@swepac.se),  
Strona internetowa [www.swepac.se](http://www.swepac.se)